

TELACCES 2

TELACCES 2

Manuel technique

1- Présentation	4
2- Raccordements et câblage	5
3- Fiche technique	10

1- PRESENTATION

TELACCES 2 est constitué :

- d'un coffret métallique de dimensions 138 x 323 x 60 mm encastrable.
- d'une face technique de 136 x 321 x 2 mm qui supporte l'électronique, le clavier 12 touches, le microphone, le haut-parleur et les trois boutons (↑ ↓ et 'Appel').
- d'une face de finition en aluminium de 155 x 340 x 4 mm fixée par six écrous à la face technique et permettant un échange facile en cas de détérioration.
L'ensemble face technique et face finition est fixé à la cuve par quatre vis de sécurité.

En option, la platine peut être livrée avec un coffret saillie avec casquette anti-pluie, de dimensions 142 x 325 x 102 mm.

La carte électronique équipée de:

- un afficheur LCD 9 lignes affichant la liste des résidants et des messages d'état du correspondant appelé.
- une synthèse vocale pour guider l'utilisateur dans l'exploitation (messages enregistrables à distance).
- une série de 3 boutons permettant d'effectuer des actions en fonction des affichages.
- un clavier 12 touches offrant la fonction de code d'accès.
- un microphone.
- un haut-parleur.

Il peut être raccordé à un équipement de poste intérieur d'un autocommutateur privé ou directement sur une ligne réseau publique. Le dispositif est alimenté à partir d'une alimentation 12V continue et consomme 350mA.

TELACCES 2 dispose de deux télécommandes permettant l'ouverture de la gâche 1, de la gâche 2 ou la mise en fonctionnement d'une caméra .

TELACCES 2 offre les possibilités suivantes :

- après avoir choisi un correspondant dans la liste présentée à l'afficheur par défilement des noms, l'utilisateur pourra lancer l'appel par appui sur le bouton 'Appel'. **TELACCES 2** appelle le poste du résidant sélectionné. Si celui-ci ne répond pas, l'appel peut être aiguillé vers un autre poste.
- suite à un nouvel appui sur le bouton 'Appel', **TELACCES 2** met fin à la communication.
- numérotation à fréquences vocales (MF.Q23).
- les télécommandes sont mises en service par surnumérotation MF d'un poste en communication, par un contact extérieur ou par le clavier.
- mode jour/nuit en fonction des plages horaires programmées.
- programmation du dispositif à distance par modem ou en local par liaison série (RS232 ou RS485).

2- RACCORDEMENTS ET CABLAGE

- deux bornes pour la ligne téléphonique,
- six bornes pour les télécommandes (boucles sèches normalement ouvertes (NO) ou fermées (NF) dont le pouvoir de coupure est de 2A),
- deux bornes pour le bouton d'activation de la télécommande 1.
- deux bornes pour le bouton d'activation de la télécommande 2 ou caméra.
- trois bornes pour l'alimentation 12V DC.

Consommation: 350mA sous 12V DC.

1 Liaison série :

Carte 701CIC375 :

Lorsque la liaison série est configurée en RS232 par le cavalier S1 (mis), les broches 4 et 5 du RJ45 sont respectivement l'émission TXD et la réception RXD du Télaccès.

Lorsque la liaison série est configurée en RS485 par le cavalier S1 (ôté), les broches 4 et 5 du RJ45 sont respectivement les signaux A et B de la RS485.

Les signaux A/TXD et B/RXD sont aussi présents respectivement sur les broches 3 et 2 du connecteur DB9.

Pour programmer le Télaccès 2 en mode local RS232, il faut donc déconnecter le bus RS485.

De même, pour permettre le fonctionnement du bus RS485, aucun équipement RS232 ne doit être relié sur le DB9.

Carte 701CID375 :

Le bus RS485 est présent uniquement sur le RJ45 et le bus RS232 est uniquement présent sur le DB9. Il n'y a plus de cavalier S1, c'est le signal DTR du PC lors de la connexion locale qui joue le rôle de S1.

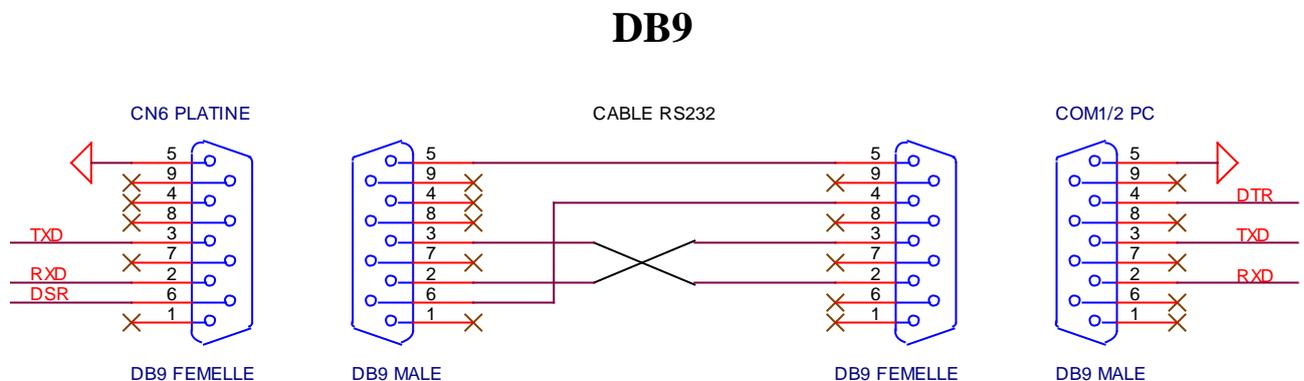

RJ45

Cartes

Câblages

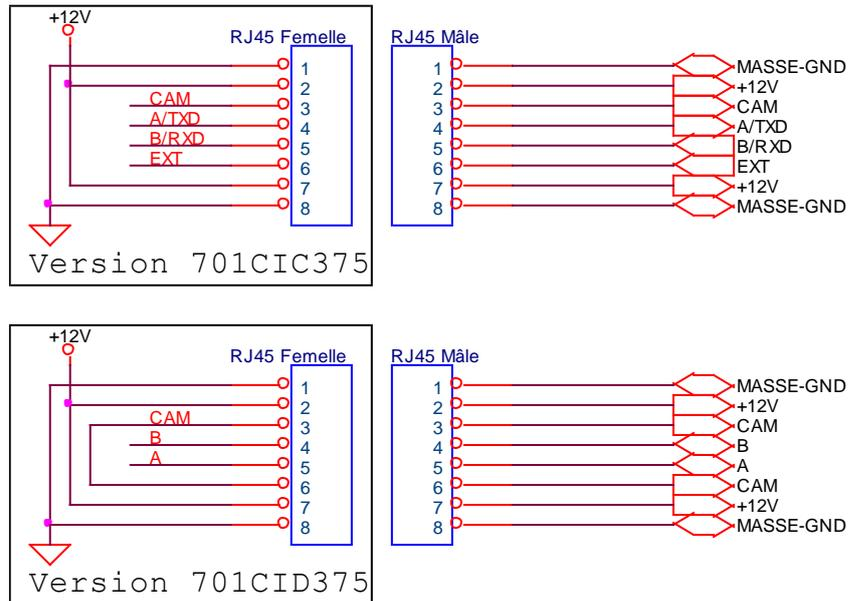

Rem : la broche 1 du RJ45 est signalée sur le circuit imprimé.

2 Signaux divers :

Si dans « Paramètres... Configuration », la caméra est présente, **TELACCES 2** passe le signal CAM à +5V pour activer la caméra sinon CAM=GND. Sinon, CAM représente l'enveloppe du détecteur de tonalité (300-600Hz) et peut donc être utilisé pour mesurer les tonalités grâce à un oscilloscope :

- Désactiver la caméra dans "Paramètres... Configuration",
- Brancher le GND du scope sur la 1 (GND) du RJ45 et la sonde sur la 3 (CAM) du RJ45,
- Lancer l'appel d'un poste libre, lorsque ce dernier sonne, mesurer la tonalité de retour d'appel ON (CAM=+5V) et OFF (CAM=0V),
- Lancer l'appel d'un poste occupé, mesurer la tonalité d'occupation ON (CAM=+5V) et OFF (CAM=0V),

Entrer les mesures dans "Paramètres...Tonalités" avec une tolérance de +/-10% si mesure \geq 400ms, +/-20% si mesure $<$ 400ms.

Synoptique de la carte TELACCES 2 version 701CID375

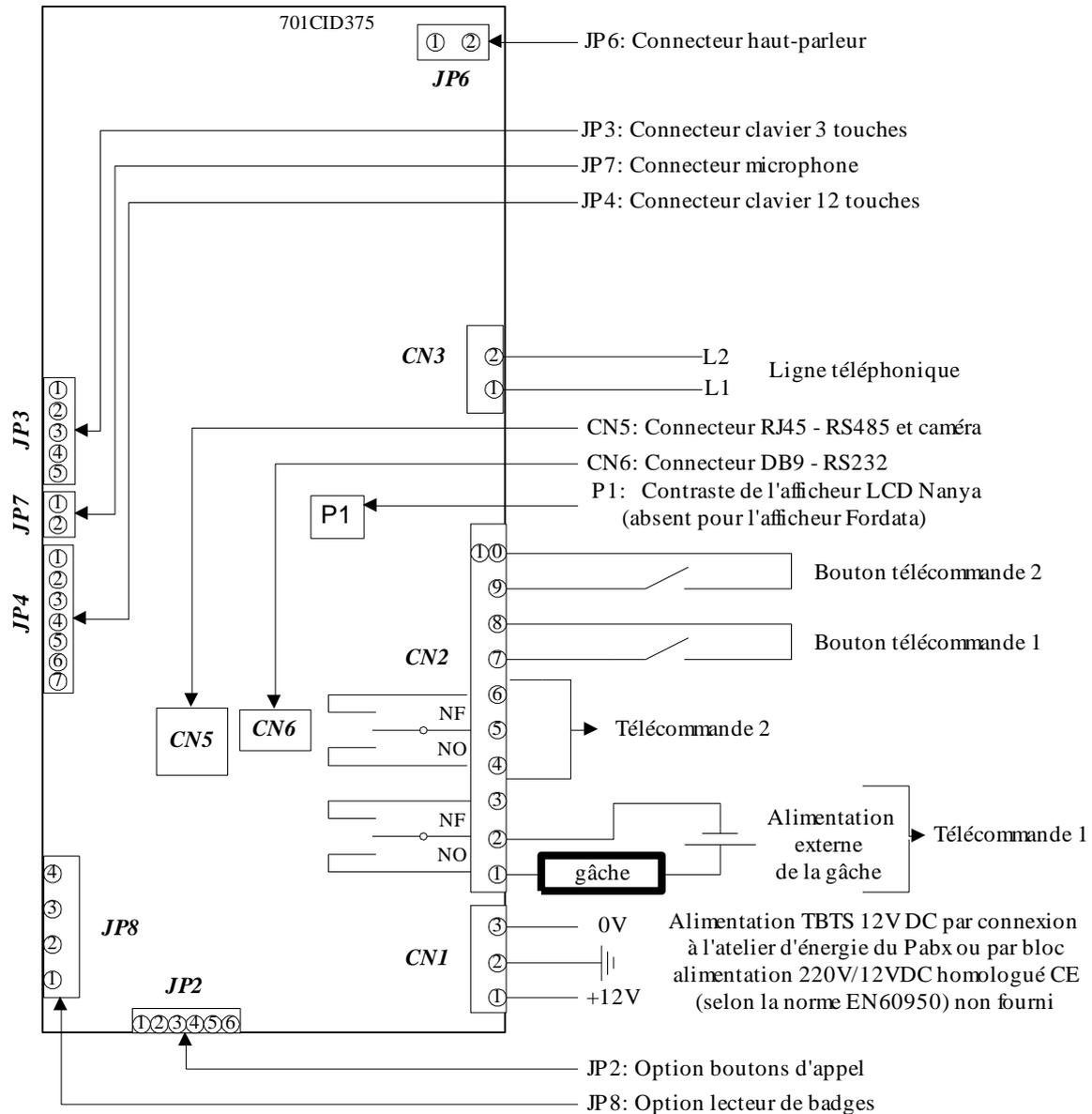

Relier le coffret à la terre par l'intermédiaire du connecteur à cosse en fond de cuve.

Ensuite, relier les bornes 2 et 3 de CN1 pour connecter la masse (0V) à la terre.

Synoptique de la carte TELACCES 2 version 701CIC375

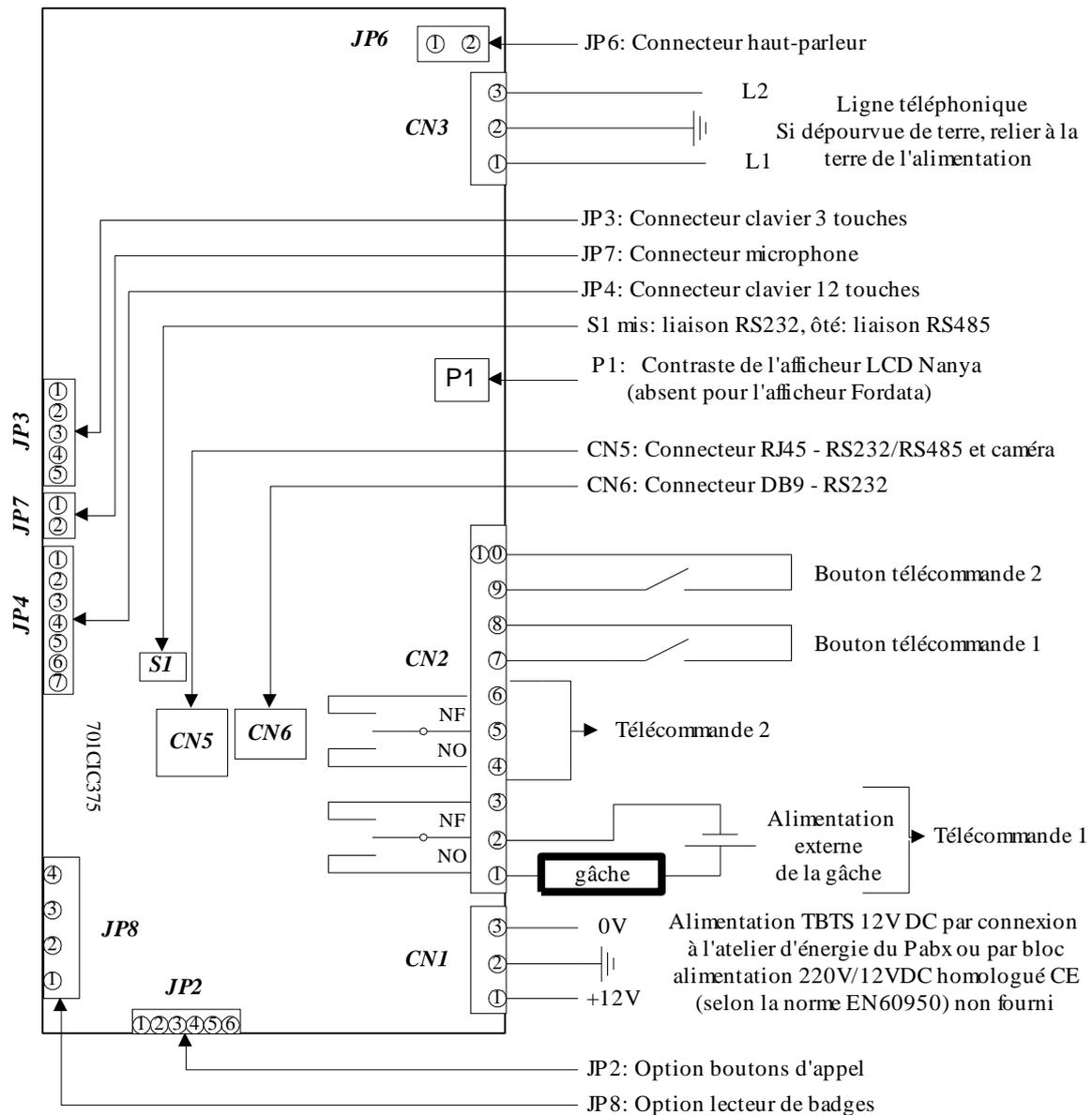

Relier le coffret à la terre par l'intermédiaire du connecteur à cosse en fond de cuve.

Ensuite, relier les bornes 2 et 3 de CN1 pour connecter la masse (0V) à la terre.

Option 6 boutons d'appel

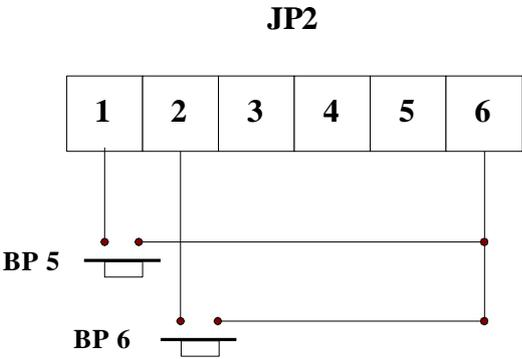
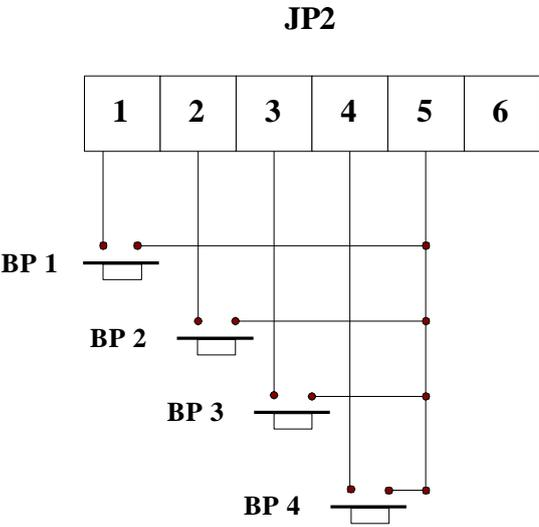

3- FICHE TECHNIQUE

Connexions	- sur une ligne de l'opérateur public, - interface poste analogique d'un Pabx CTR21.
Téléphones	- standard DTMF, - mobile, - sans fil.
Alimentation	12V DC
Consommation	350mA
Normes CE respectées	EN60950 EN55022 Edition 98 Class B EN55024 Edition 98 Class B
Norme télécommunications	CTR21
Température de fonctionnement	-35°C à +50°C
Nombre de relais	2
Temporisations des relais	Relais 1 : 1 à 300s Relais 2 : 1 à 300s
Caractéristiques des contacts relais	Relais 1 : 2A à 12V DC, 1A à 24V DC. Relais 2 : 2A à 12V DC, 1A à 24V DC.
Bouton de sortie	2 contacts
Programmation	Sur PC sous Windows 95, 98, Me, 2000, NT4 ou XP. Le logiciel de télégestion est disponible sur CD-ROM. A partir du port série du PC en se connectant sur CN6 du portier en utilisant un câble DB9 (bus RS232 38400bps). A distance, depuis un PC via un modem analogique (33600bps maxi) via le réseau téléphonique ou via un Pabx.
Codes d'accès	1 par résidant
Gestion des entrées par le clavier	4 codes d'accès pour le groupe A, 4 codes d'accès pour le groupe B, 4 codes d'accès pour le groupe C, 4 codes d'accès pour le groupe D.
Longueur des codes d'accès	De 1 à 8 chiffres
Blocage clavier	Programmable
Mémoire sauvegardée	Oui
Heure, Jour, Date, Calendrier	Oui
Matériel	Face alu avec vis anti-vandale

Paramètres par défaut (sortie de fabrication)	
Relais 1 activé par : Code téléphone Durée de la commande	0 5s
Relais 2 activé par : Code téléphone Code clavier Durée de la commande	- - 5s
Mode d'exploitation	Périodes actives
Code d'accès gérant Code d'accès installateur Durée de la communication Durée de sonnerie du résidant Décroché du portier après Nombre de code d'accès incorrects tolérés avant blocage Clavier bloqué pendant Messages Tonalités	- - 60s 30s 0s (immédiat) illimité Pas de blocage Validés Caractéristiques des tonalités françaises

TELACCES 2

Aide à la programmation

1- Installation du logiciel de télégestion	16
2- Création et configuration d'une installation	17
2.1- Lancement du logiciel de télégestion	17
2.2- Création d'une installation	18
2.3- Ouverture d'une installation	20
2.4- Configuration de l'installation	20
2.4.1- Le relais 2	23
2.4.2- La caméra	23
2.4.3- Durée de communication	24
2.4.4- Erreurs de codes d'accès	24
2.5- Les groupes horaires	24
2.5.1- Mode toujours en accès contrôlé	26
2.5.2- Mode porte toujours ouverte	26
2.5.3- Désactivation du défilement résidant pendant les périodes actives	27
2.5.4- Défilement des résidants uniquement pendant les périodes actives	27
2.5.5- Mode toujours en accès libre	28
2.6- Les écrans	29
2.7- Les messages	30
2.8- Les tonalités	32
2.9- Le concierge	33
2.10- La gérance	34
2.11- L'installateur	36
2.12- Les boutons d'appel	37
2.13- Le bus RS232-RS485	38
3- Les résidants	39
3.1- Les résidants avec téléphone et contrôle d'accès	39
3.2- Les résidants avec contrôle d'accès uniquement	41
3.3- Les services	43
3.4- Les comptages	45
4- Le téléchargement	46
4.1- Programmation du portier	46
4.2- Envoi des données au portier	47
4.3- Lecture des données du portier	48
5- L'environnement	50
5.1- Les écrans	50
5.2- Les messages	50
5.3- Le logiciel	50
5.4- Les impressions	51
6- Gestions des installations	55
6.1- La copie d'installations	55
6.2- La suppression d'installations	56
6.3- Les mises à jour	56
6.4- Options - Menu général	62
6.4.1- Programmation du mot de passe	62
6.4.2- Programmation des noms des alarmes	63
7- Gestions de la base de données	64
7.1- Initialisation de la base de données	64
7.2- Sauvegarde de la base de données	64
7.3- Restauration de la base de données	65
7.4- Ré-indexation de la base de données	66

INDEX

ALARMES

Programmation des noms des alarmes : p. 63.

BASE DE DONNEES

Initialisation : p. 64.

Sauvegarde : p. 64.

Restauration : p. 65.

BOUTONS SUPPLEMENTAIRES

Activation-désactivation des boutons : p. 37.

Programmation de la durée de prise en compte des boutons : p. 37.

BUS RS232-RS485

Programmation du fil de l'eau sur les digicodes : p.38.

Partage de la ligne téléphonique par plusieurs platine : p.38.

COMPTAGE

Visualisation des comptages : p. 45.

Sauvegarde des comptages : p. 45.

CONCIERGE

Programmation des caractéristiques : p. 33 et 34.

DETECTION DE TONALITES

Programmation des tonalités : p. 32.

ECRANS

Rétro éclairage : p. 29.

Tempo de retour au repos : p. 29.

Choix du fichier écran : p. 50.

GACHE

Programmation de la temporisation des contacts : p. 21.

Programmation du digicode commandant les contacts : p. 21.

Programmation du code MF commandant les contacts : p. 21.

Gestion du relais 2 : p. 23.

GERANCE

Programmation d'une gérance : p.35.

Création de personnes dans une gérance : p.35.

Choix d'une gérance pour une installation : p.36.

Changement de digicode gérance : p. 58.

GROUPES HORAIRES

Description : p. 24 et 28.

Mode 'toujours en accès contrôlé' : p. 26.

Mode 'porte toujours ouverte' : p. 26.

Mode 'toujours en accès libre' : p. 28

Programmation des jours fériés : p. 28.

Programmation des vacances : p. 28.

Mise à jour des jours fériés : p. 57.

IMPRESSIONS

Sélection des pages à imprimer : p. 51.

INSTALLATEUR

- Programmation d'un installateur : p.36.
- Changement de digicode installateur : p. 58.

INSTALLATION

- Copie d'une installation : p. 55.
- Suppression d'une installation : p. 56.
- Mise à jour d'installation (pooling) : p. 59
- Modification du mot de passe d'entrée en programmation : p. 62.

NIVEAUX D'EMISSION-RECEPTION

- Réglage du volume haut-parleur : p. 21
- Réglage du gain microphone : p. 21

RACCORDEMENT

- Brochage du connecteur RJ45 : p. 5.
- Synoptique de la carte : p. 7.
- Option 6 boutons d'appel : p. 9.
- Câble RS232 : p. 16.

RESIDANT

- Affichage de la liste des résidants ayant un N° de téléphone et un code d'accès : p. 39.
- Création d'un nouveau résidant de ce type: p. 40.
- Affichage de la liste des résidants n'ayant qu'un code d'accès : p. 41.
- Création d'un nouveau résidant de ce type: p. 42.

SERVICES

- Affichage de la liste des services : p. 43.
- Création d'un service : p.44.

SYNTHESE

- Activation-désactivation des messages : p. 30.
- Réglage du niveau d'émission des messages : p. 30.
- Activation-désactivation des bips sur touches clavier : p. 30.
- Description des messages : p. 31.
- Choix du fichier synthèse :p. 50.

TELECHARGEMENT

- Paramétrage du type de connexion : p. 46.
- Envoi de données au portier : p. 47.
- Lecture de données du portier : p.48.
- Consultation et sauvegarde du journal : p. 49.

1- INSTALLATION DU LOGICIEL DE TELEGESTION

Le logiciel de télégestion est fourni sur CD-ROM. Si l'installation ne démarre pas automatiquement après l'insertion du CD-ROM, éditer le fichier d:\Lisez-moi.txt.

Configuration PC requise pour la programmation des installations

- Pentium III 300MHz convient bien.
- 64 Mo RAM sont suffisants.
- Edition de logiciel: WIN 95, 98, 2000, Millénium, NT4 ou XP.
- disque dur: capacité peu importante, 1GB convient parfaitement.
- modem: de préférence externe en 56K.
- lecteur CD Rom: indispensable.
- port série: pour une programmation en mode local.

Accès à la programmation

TELACCES 2 peut se programmer en local par la liaison RS232 (38400bps) ou à distance, par un modem analogique (33600bps).

A partir du PC où est installé le logiciel de télégestion de **TELACCES 2**:

- ➔ faire « Démarrer...Programmes...Telacces...Telacces » et entrer en programmation en validant le code d'accès (par défaut : GERA pour Gérant).
- ➔ effectuer toutes les programmations sur PC (configuration de l'installation, noms et coordonnées des résidants, écrans, ...).
- ➔ ouvrir l'écran du téléchargement. Appuyer sur le bouton 'configurer' pour sélectionner le port série ou le modem. Choisir l'option 'local' ou 'à distance'.
- ➔ Appuyer sur 'connexion', le logiciel PC entre en communication avec **TELACCES 2** via la liaison série ou la ligne téléphonique.
- ➔ Une fois connecté, choisir le type de téléchargement (paramètres, résidants, écran, messages vocaux ou logiciel).
- ➔ A la fin de la transmission, un message d'acquiescement s'affichera au PC. Il faut ensuite choisir 'Déconnexion'. **TELACCES 2** repasse alors en mode repos.

*Remarques: il est possible de lire les programmations de **TELACCES 2** (lecture des paramètres, des résidants, des messages vocaux et des écrans) en local ou à distance.*

2- CREATION ET CONFIGURATION D'UNE INSTALLATION

2.1- Lancement du logiciel de télégestion

Il y a trois types d'utilisateurs. Utiliser la flèche pour choisir entre :
SUPERVISEUR : Accès à toutes les fenêtres.
INSTALLATEUR : Accès à toutes les fenêtres sauf synthèse et capacité.
GERANT : mot de passe par défaut : GERA
Accès aux fenêtres des résidants. Il peut ajouter ou enlever des résidants mais ne peut pas modifier les paramètres.



Cliquer sur **Modification** pour mettre à jour la date et l'heure. Entrer la date et l'heure correctes. Cliquer sur **OK** pour valider. L'écran principal s'affiche.

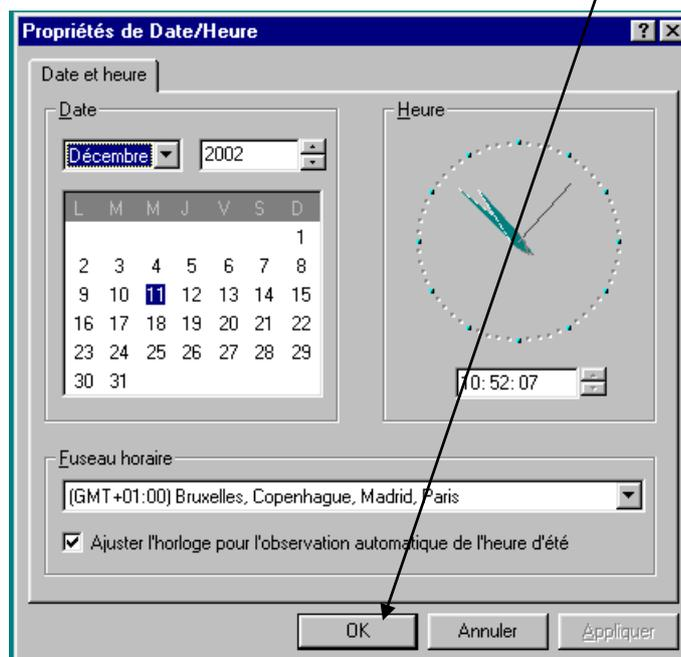

L'écran 'Nouvelle installation' s'affiche.

Si cette case est cochée, le logiciel détermine automatiquement le nom de l'installation en fonction du numéro de la rue et de l'adresse.

Entrer les informations demandées. Un exemple est fourni ci-dessous.

Choix du type de portier.

Le numéro de série est spécifié sur l'étiquette blanche collée sur la carte électronique du portier.

Le mot de passe par défaut est constitué des 4 derniers chiffres du N° de série.

Lorsque toutes ces informations sont entrées, cliquer sur OK.
Pour ouvrir une installation existante, lancer le programme et effectuer :

2.3- Ouverture d'une installation

Pour ouvrir une installation, cliquer sur l'icône Ouvrir.

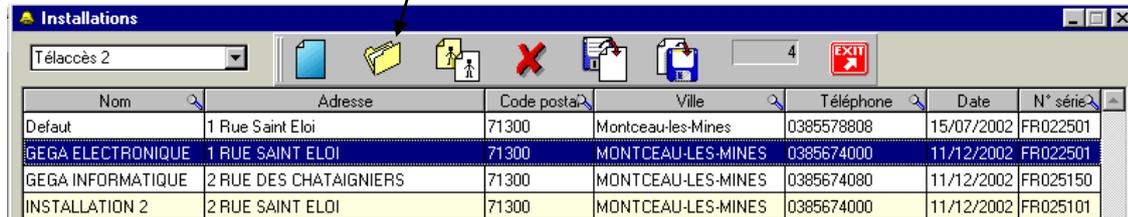

Nom	Adresse	Code postal	Ville	Téléphone	Date	N° série
Defaut	1 Rue Saint Eloi	71300	Montceau-les-Mines	0385578808	15/07/2002	FR022501
GEGA ELECTRONIQUE	1 RUE SAINT ELOI	71300	MONTCEAU-LES-MINES	0385674000	11/12/2002	FR022501
GEGA INFORMATIQUE	2 RUE DES CHATAIGNIERS	71300	MONTCEAU-LES-MINES	0385674080	11/12/2002	FR025150
INSTALLATION 2	2 RUE SAINT ELOI	71300	MONTCEAU-LES-MINES	0385674000	11/12/2002	FR025101

Pour éditer une installation, double-cliquer sur son nom ou pointer cette installation puis cliquer sur l'icône ouvrir. La description de l'installation affiche les informations de l'installation choisie.

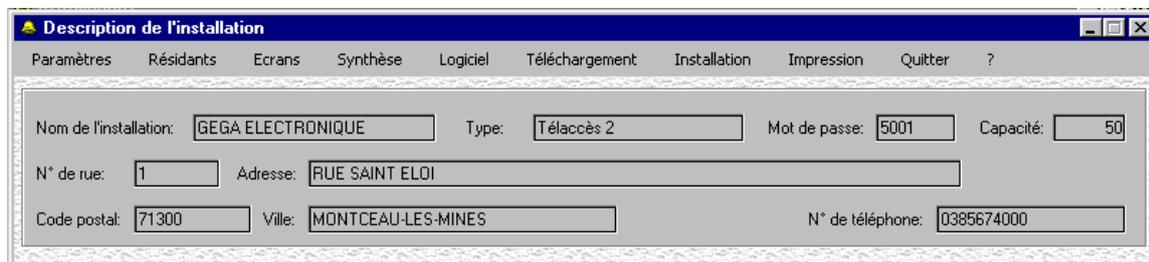

Paramètres Résidants Ecrans Synthèse Logiciel Téléchargement Installation Impression Quitter ?

Nom de l'installation: GEGA ELECTRONIQUE Type: Télaccès 2 Mot de passe: 5001 Capacité: 50

N° de rue: 1 Adresse: RUE SAINT ELOI

Code postal: 71300 Ville: MONTCEAU-LES-MINES N° de téléphone: 0385674000

Vous avez accès à la barre de menu supérieure.

2.4 Configuration de l'installation

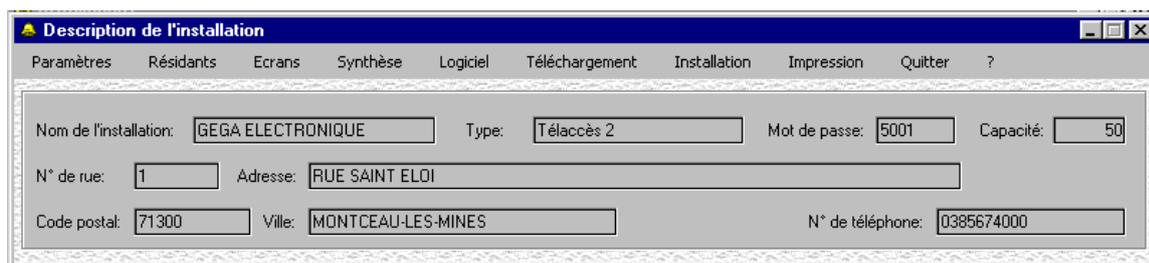

Paramètres Résidants Ecrans Synthèse Logiciel Téléchargement Installation Impression Quitter ?

Nom de l'installation: GEGA ELECTRONIQUE Type: Télaccès 2 Mot de passe: 5001 Capacité: 50

N° de rue: 1 Adresse: RUE SAINT ELOI

Code postal: 71300 Ville: MONTCEAU-LES-MINES N° de téléphone: 0385674000

La barre de menu supérieure indique un certain nombre d'options programmables pour cette installation.

Cliquer sur **Paramètres**. Une liste d'options s'affiche.
Cliquer sur **Configuration**.

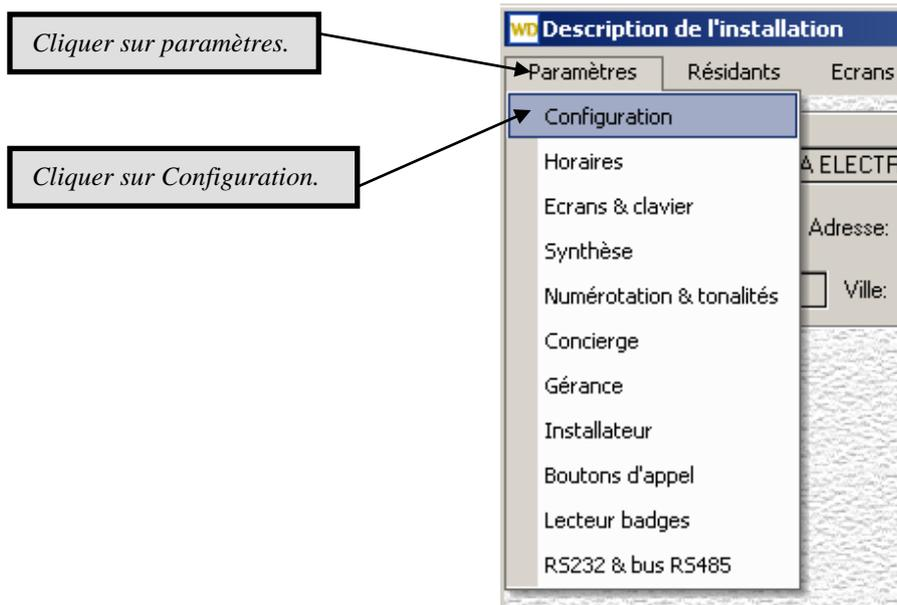

L'écran de *configuration de l'installation* s'affiche.

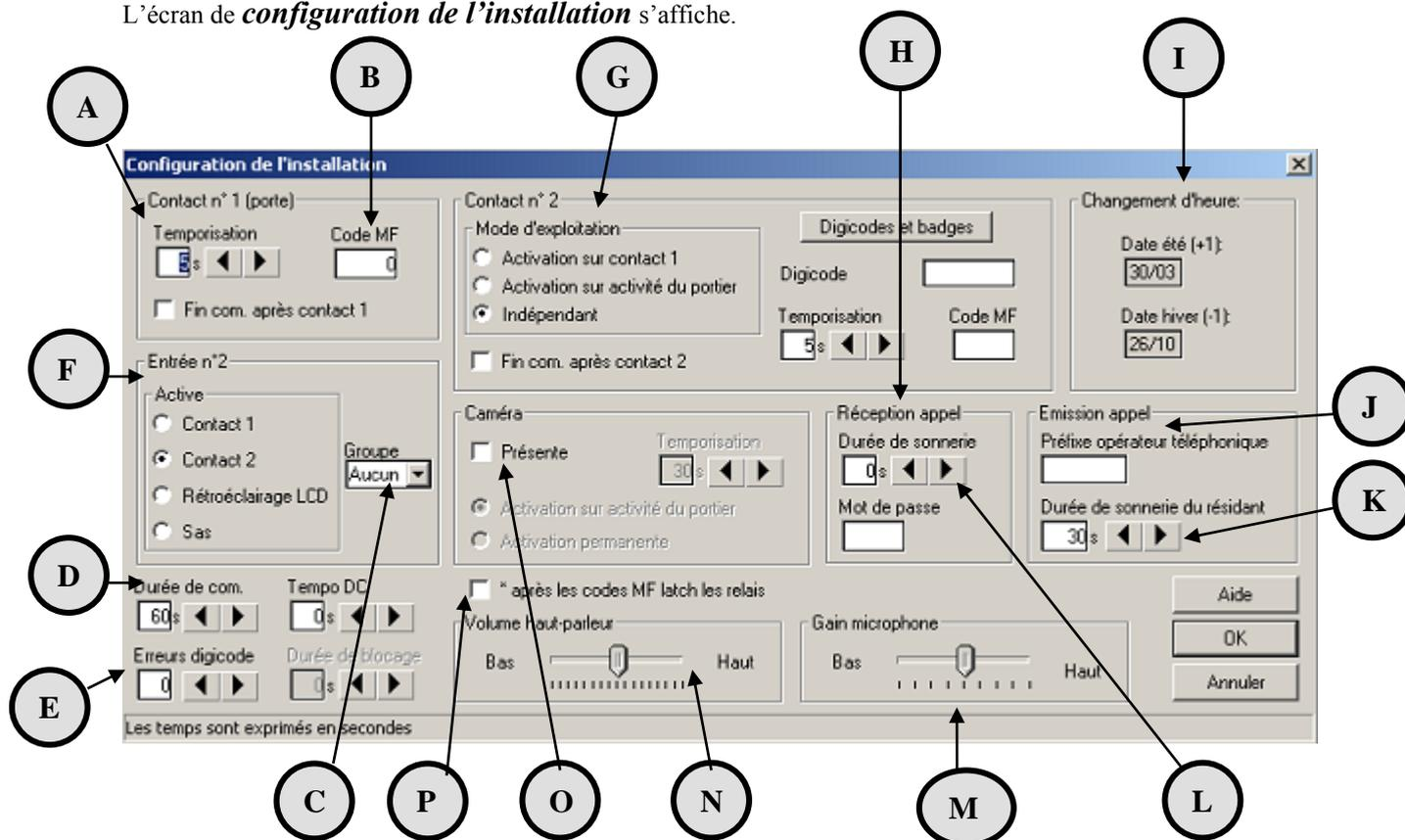

A Le **contact N° 1** est utilisé pour activer la gâche de la porte. Entrer le nombre de secondes d'activation désirée lors de la composition d'un code d'accès correct ou lors de la composition du code MF d'ouverture de porte par le poste téléphonique d'un résidant.

B Le **code MF** (de 1 à 4 chiffres) représente le code à composer par le résidant à partir de son poste téléphonique pour ouvrir la porte.

C Le **groupe horaire** doit être choisi parmi 5 groupes types. L'entrée 2 est désactivée hors des périodes choisies.

D Voir 2.4.3

E Voir 2.4.4

F **Entrée 2** (points 9 et 10 de CN2) peut être programmée pour activer soit le relais 1 soit le relais 2. Par défaut, l'entrée 2 est programmée pour activer le relais 2.

G Voir 2.4.1

H **Réception d'appel** est une option permettant à un résidant d'appeler le portier en supposant que le numéro d'appel et le code sont connus. Il peut alors :

- seulement écouter l'environnement du portier (fonction écoute discrète).
- être en communication complète avec le portier.

Pour des raisons de sécurité, un code d'accès doit être impérativement programmé.

I Indique la date du **changement d'heure**. Le portier corrigera automatiquement soit heure affichée à l'écran au date programmée.

J Valider cette option si vous voulez ajouter un numéro (4 chiffres maxi) avant d'émettre le numéro d'appel..

K Permet d'entrer la durée en secondes pendant laquelle le poste du résidant appelé va sonner lorsqu'il est appelé.

L La **durée de sonnerie** représente le nombre de secondes après lequel le portier répond à un appel entrant.

M Le **gain microphone** règle le niveau audio dans le sens portier – poste résidant.

N Le volume haut-parleur règle le niveau audio dans le sens poste résidant – portier.

O Voir 2.4.2

P Si cette option doit être validée, les relais restent activés en permanence après la fin de communication jusqu'à ce qu'une autre commande libère les relais (composition d'un code d'accès clavier, présentation d'un badge, ...).

2.4.1- Le relais 2

Il y a 3 mode de gestion du relais 2.

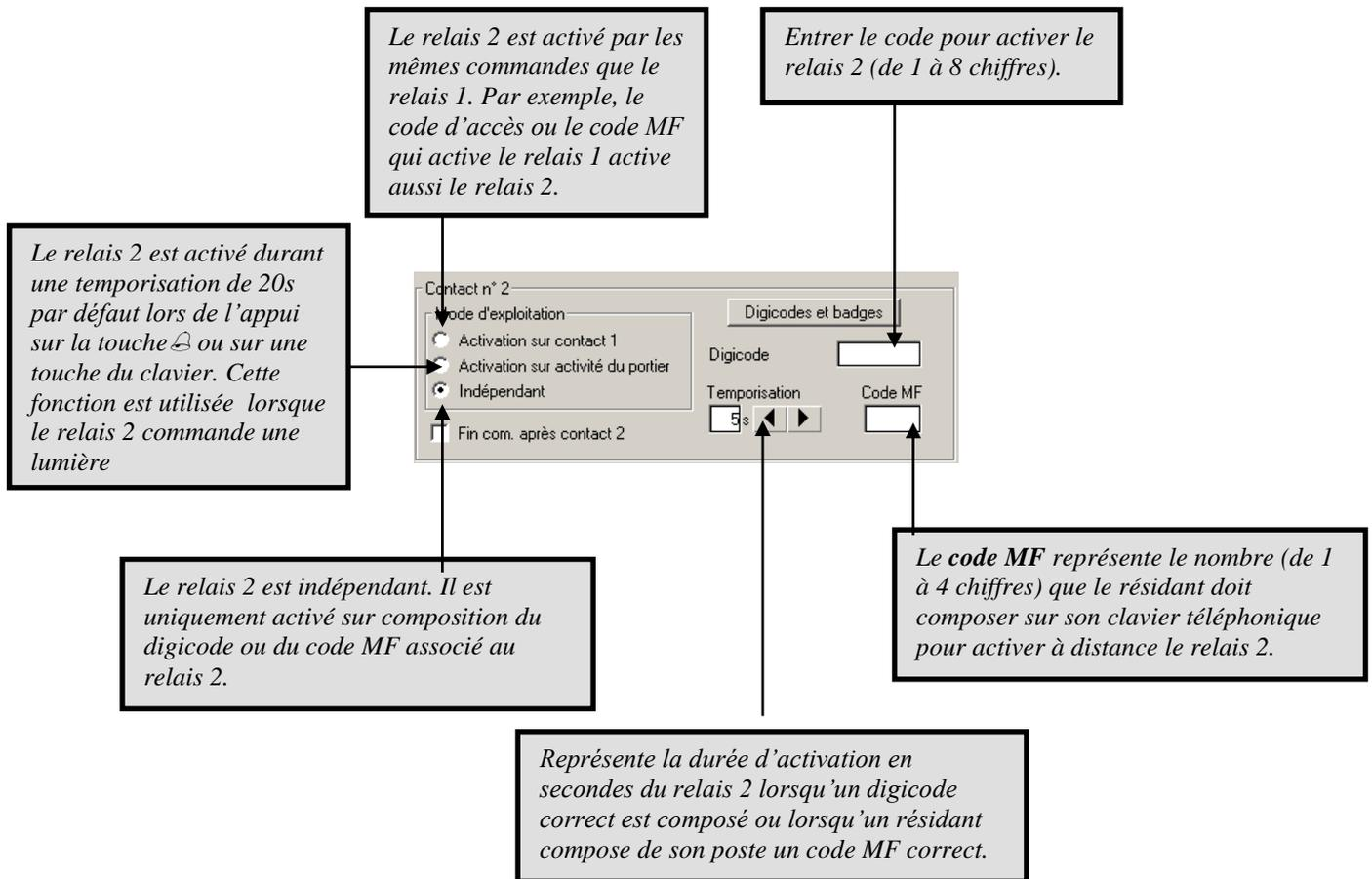

Remarque : lorsque l'option 'Activation sur contact 1' ou 'Activation sur activité portier' sont choisies, le code d'accès, le code MF ainsi que la temporisation sont redondants.

2.4.2- La caméra

Le portier est équipé d'un connecteur RJ45 (CN5) pour alimenter et activer une caméra 12VDC.

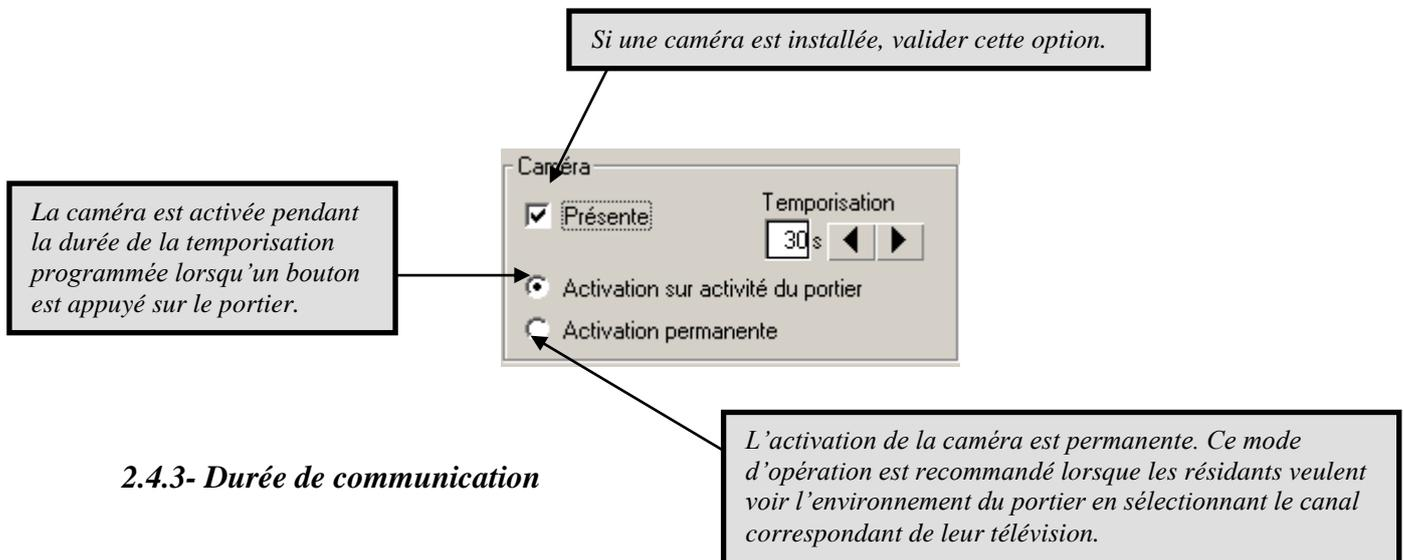

2.4.3- Durée de communication

La durée de communication est programmable de 10 à 300s et s'applique aussi bien à un appel émis par le portier qu'à un appel reçu par le portier. La ligne téléphonique est libérée dès que la durée maximum est atteinte.

Dans le cas où le résidant a un poste téléphonique à numérotation décimale, les 2 premiers chiffres de son code d'accès personnel peuvent être utilisés pour ouvrir la porte.

Entrer la valeur maximum en secondes de la durée de la communication visiteur-résidant.

Exemple : le résidant ayant pour digicode 49801 est appelé par le portier. Ce résidant a un poste décimal et ne peut donc pas ouvrir la porte par surnumérotation. La tempo DC est programmée à 10s. Le résidant connaît le visiteur et lui demande de composer au clavier le code 49. Le visiteur peut alors ouvrir la porte après la tempo DC de 10s, signalée par un bip, et avant la fin de la tempo de 60s de la durée de communication



2.4.4- Erreur de code d'accès

Les résidants ainsi que les personnes autorisées (services, gérant, installateur) peuvent entrer avec leurs codes d'accès. En composant un code d'accès correct, la porte est ouverte pendant la durée programmée.

Par contre, suite à des entrées de codes d'accès incorrects (**erreurs de codes d'accès**), le portier déclare la personne comme non autorisée à entrer. Pour gérer cette situation, le portier bloque le clavier pour un maximum de 300s après X **erreurs de codes d'accès** (X étant programmable).

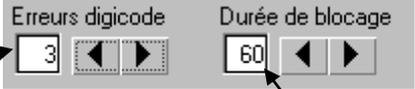

Entrer le nombre maximum de digicodes erronés qui bloquera le clavier.

Entrer la valeur maximum en secondes de la durée de blocage du clavier du portier.

2.5- Les groupes horaires

Le portier dispose de 5 groupes horaires : groupe A, groupe B, groupe C, groupe D et portier. Chaque groupe horaire se compose des 7 jours de la semaine pouvant avoir une ou deux périodes horaires par jour.

Voici un exemple de groupe horaire :

	PERIODE 1		PERIODE 2	
	Ouverture	Fermeture	Ouverture	Fermeture
LUNDI	08:00	12:00		
MARDI	00:00	23:59		
MERCREDI	08:00	12:00	14:00	18:00
JEUDI	08:00	12:00	14:00	20:00
VENDREDI	06:00	12:00	18:00	22:00
SAMEDI	08:00	12:00		
DIMANCHE	06:00	09:00		

Pour cela, cliquer sur **Horaires**.



L'écran des Horaires s'affiche. Choisissez le groupe **portier** en cliquant dessus.

Pour copier les horaires entrés le lundi dans les autres jours de la semaine, cliquer sur **Duplique lundi**.

Périodes horaires

Groupe A Groupe B Groupe C Groupe D Portier

Duplique lundi PERIODE 1 Remplissage PERIODE 2

	Ouverture	Fermeture	Ouverture	Fermeture
LUNDI	08:00	12:00	14:00	18:00
MARDI	08:00	12:00	14:00	18:00
MERCREDI	08:00	12:00	14:00	18:00
JEUDI	08:00	12:00	14:00	18:00
VENDREDI	08:00	12:00	14:00	18:00
SAMEDI	08:00	12:00	14:00	18:00
DIMANCHE	08:00	12:00	14:00	18:00

Pendant les vacances, les jours fériés et en dehors des périodes 1 et 2, l'appareil est en accès contrôlé, sinon en accès libre.

Vacances: Début: Fin: Jours fériés: 01/01 25/12

Mode: Périodes actives Toujours en accès contrôlé Toujours en accès libre

Accès libre: Contact 1 activé en permanence (Porte toujours ouverte) Contact 2 activé en permanence (Porte toujours ouverte)

Défilement résident: Désactivé Consultation adresse et activation du contact du résident Appel du résident

Les périodes actives sont les heures entre ouverture et fermeture des périodes 1 et 2. Pendant la période active, le portier affiche l'écran d'accès libre. En appuyant sur la touche **☞** du portier, la porte s'ouvre (activation du relais 1). Si les flèches de défilement font défiler les noms des résidents, l'appui sur la touche **☞** du portier, lance l'appel mais n'ouvre pas la porte.

Par sécurité, s'il y a des congés (Noël, vacances d'été) entrer les dates ici.

Les dates de jours fériés doivent être entrées ici.

Les vacances et jours fériés sont hors périodes actives.

Pendant les vacances, les jours fériés et en dehors des périodes 1 et 2, l'appareil est en accès contrôlé, sinon en accès libre.

Il ne faut pas oublier de valider en cliquant sur **OK** lorsque toutes les informations sont entrées.
2.5.1 Mode 'toujours en accès contrôlé'



Le mode **toujours en accès contrôlé** est le plus utilisé car il offre le plus haut niveau de sécurité. Le relais 1 est activé (ouverture de la porte) si :

- un code MF correct est composé sur un téléphone suite à un appel portier.
- un digicode correct est entré au clavier du portier.
- un visiteur compose au clavier les 2 premiers chiffres du digicode du résidant appelé (voir **tempo DC** dans configuration de l'installation).



En mode **toujours en accès libre** le portier affiche l'écran d'accès libre avec la flèche pointée sur la touche **⏏** du portier. L'appui sur la touche **⏏** active le relais 1 (ouverture de la porte). Si les flèches de défilement font défiler les noms des résidants, l'appui la touche **⏏** du portier, lance l'appel mais n'ouvre pas la porte.

2.5.2 Mode 'porte toujours ouverte'

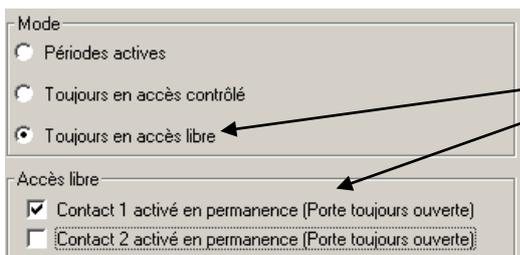

En mode **toujours en accès libre** et **porte toujours ouverte**, le portier affiche l'écran d'accès libre avec la flèche pointée sur la touche **⏏** du portier. La porte est toujours ouverte donc il n'y a pas besoin d'appuyer sur la touche **⏏** pour entrer. Si les flèches de défilement permettent de parcourir les noms des résidants, l'appui la touche **⏏** du portier, lance l'appel. Si le mode choisi est périodes actives, le fonctionnement est le même que précédemment durant les horaires d'ouverture

2.5.3 Désactivation du défilement résidant pendant les périodes actives

Mode

- Périodes actives
- Toujours en accès contrôlé
- Toujours en accès libre

Accès libre

- Contact 1 activé en permanence (Porte toujours ouverte)
- Contact 2 activé en permanence (Porte toujours ouverte)

Défilement résidant

- Désactivé
- Consultation adresse et activation du contact du résidant
- Appel du résidant

En mode **périodes actives**, le portier affiche l'écran d'accès libre avec la flèche pointée sur la touche  du portier. Les flèches de défilement des noms des résidants sont inopérantes. Le défilement des noms est de nouveau disponible lorsqu'on atteint la fin de la période active.

2.5.4 Défilement des résidants uniquement pendant les périodes actives

Mode

- Périodes actives
- Toujours en accès contrôlé
- Toujours en accès libre

Accès libre

- Contact 1 activé en permanence (Porte toujours ouverte)
- Contact 2 activé en permanence (Porte toujours ouverte)

Défilement résidant

- Désactivé
- Consultation adresse et activation du contact du résidant
- Appel du résidant

Pendant la **période active**, le portier affiche l'écran d'accès libre avec la flèche pointée sur la touche  du portier. Les flèches de défilement des noms des résidants permettent de parcourir la liste des résidants. En pressant la touche  du portier, l'appel n'est pas lancé mais le relais affecté au résidant est activé. Le défilement des noms et l'appel est de nouveau disponible lorsqu'on atteint la fin de la période active.

Mode

- Périodes actives
- Toujours en accès contrôlé
- Toujours en accès libre

Accès libre

- Contact 1 activé en permanence (Porte toujours ouverte)
- Contact 2 activé en permanence (Porte toujours ouverte)

Défilement résidant

- Désactivé
- Consultation adresse et activation du contact du résidant
- Appel du résidant

Pendant la **période active**, le portier affiche l'écran d'accès libre avec la flèche pointée sur la touche  du portier. En appuyant sur cette touche, le relais affecté au résidant est activé et la porte s'ouvre. Les flèches de défilement des noms des résidants permettent de parcourir la liste des résidants. En pressant la touche  du portier, l'appel est lancé. A la fin de la période active, la seule différence de fonctionnement est qu'en pressant la touche , le relais 1 n'est pas activé.

2.5.5 Mode 'toujours en accès libre'

Le fonctionnement est le même que pour une période active de 24 heures.

Si on sélectionne le **mode toujours en accès contrôlé**, les paramètres suivants sont, pour des raisons évidentes, automatiquement positionnés par le système et ne peuvent pas être changés :

- défilement des résidents = appel du résident,
- contact 1 activé en permanence = désactivé.

Les groupes



Chaque résident ou service peut être associé à un groupe horaire. Ce groupe n'est pas visible sur l'afficheur du portier et ne peut donc pas être connu par le visiteur.

En pressant la touche  du portier, après avoir choisi le résident dans la liste grâce aux flèches de défilement, l'appel est lancé lorsqu'on est dans une **période active**.

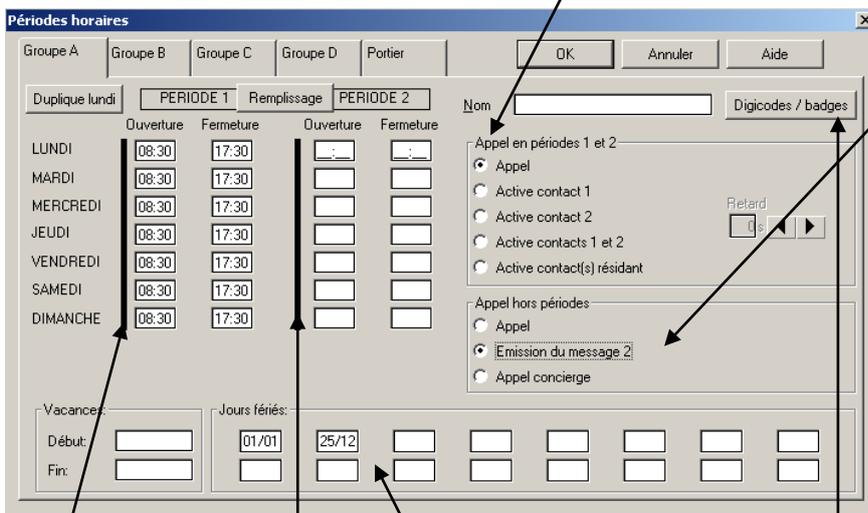

En pressant la touche  du portier, après avoir choisi le résident dans la liste grâce aux flèches de défilement, l'appel n'est pas lancé lorsqu'on est hors **période active**. (de 17H31 à 8H29)

Par contre, le portier diffuse alors le message 2 'Votre correspondant ne peut être joint à cette période' et simultanément affiche ce message au portier.

Cette option permet de protéger les résidents des appels malveillants au cours de la nuit.

4 **digicodes** peuvent être associés à chaque groupe. Ces digicodes ne sont actifs que dans les **périodes actives** et activent le relais 1.

Les **vacances et jours fériés** sont considérés comme **hors période active**.

Si la **Période 2** n'est pas utilisée, cliquer sur **Ouverture** puis presser le bouton supprimer. Répéter l'action pour **Fermeture** puis utiliser la touche **Duplique lundi**.

Dans cet exemple, il n'y a besoin que d'une seule période pour le groupe A.

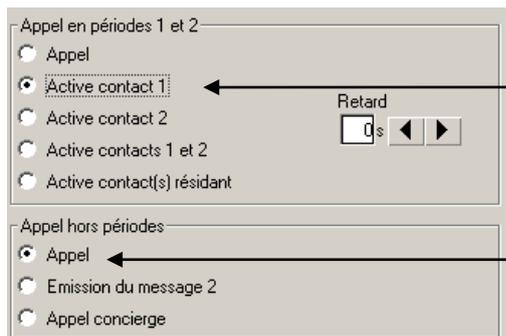

Pendant la **période active**, en pressant la touche  du portier, après avoir choisi le résidant dans la liste grâce aux flèches de défilement, le relais 1 est activé. La porte est ouverte mais l'appel n'est pas lancé.

Hors **période active** (de 17H31 à 8H29), en pressant la touche  du portier, après avoir choisi le résidant dans la liste grâce aux flèches de défilement, l'appel du résidant est lancé.

2.6- Les écrans

Cliquer sur **Ecrans & clavier**.



Les écrans représentent ce qui s'affiche sur le portier.

L'activation du rétroéclairage gère la luminosité de l'afficheur du portier et doit être programmé à ces valeurs.

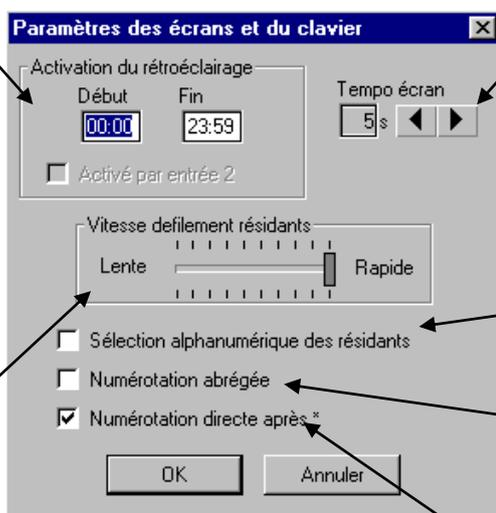

La **tempo écran** représente la durée en seconde qu'un écran reste affiché au portier avant le retour à l'écran de repos.

La **sélection alphanumérique** permet de sélectionner plus rapidement un résidant par sa 1^{ère} lettre. La correspondance entre touche clavier et lettre est la suivante : touche 0 → espace, 1 → I, 2 → A, 3 → D, 4 → G, 5 → J, 6 → M, 7 → P, 8 → T et 9 → W.

En validant cette option, un résidant peut être appelé par son **numéro abrégé** défini lors de la création du résidant.

La **vitesse de défilement résidants** gère la vitesse de déplacement des noms sur l'afficheur du portier lorsqu'on utilise les touches  .

La **numérotation directe** permet d'appeler un résidant en composant '*' suivi de son numéro de téléphone.

Cliquer sur **OK** pour valider.

2.7- Les messages

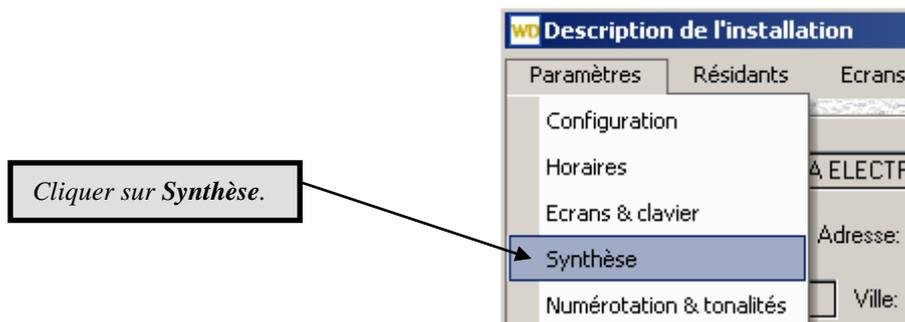

L'afficheur du portier fournit au visiteur des messages d'informations adaptés à la situation, par exemple 'Entrer SVP'. Pour chaque information visuelle, il correspond un message de synthèse vocale.

Cet écran permet de sélectionner la diffusion ou non de chaque message. Il est préférable de valider la diffusion des messages.

Les messages 1 à 9 sont les messages audio diffusés sur le portier. Cliquer pour valider ou non le message.

Le message 4 peut être vocal ('Vous pouvez entrer'), ou un bip d'une seconde ou un bip continu de la durée de l'activation du relais 1.

Le message10 ('Appel portier') a plusieurs options :

- **actif** : le message est entendu dans le poste téléphonique du résidant dans les 5s qui suivent la réponse à un appel du portier. Ce message est aussi entendu lorsqu'on appelle le portier.
- **inactif en réponse** : le message est entendu dans le poste téléphonique du résidant dans les 5s qui suivent la réponse à un appel du portier mais il n'est plus entendu lorsqu'on appelle le portier.

C'est le réglage du niveau de diffusion des messages et des bips sur le portier. Cette option n'affecte pas le niveau de communication entre le résidant et le visiteur.

Permet d'émettre des bips d'acquiescement à chaque appui d'une touche du clavier sur le portier.

C'est le réglage du niveau de diffusion des messages sur la ligne téléphonique. Cette option n'affecte pas le niveau de communication entre le résidant et le visiteur.

C'est le réglage du niveau de diffusion des bips sur le portier. Cette option n'affecte pas le niveau de communication entre le résidant et le visiteur.

Le message 4 peut être soit vocal soit un bip de 1s ou de la durée d'activation du contact 1.

MESSAGES DE BASES		
N°	Texte du message	Type d'évènement
1	<i>"Veuillez patienter s'il vous plaît nous traitons votre appel"</i>	A chaque fois qu'un appel est lancé.
2	<i>"Votre correspondant ne peut-être joint à cette période"</i>	Un visiteur presse la touche  du portier pour appeler un résidant hors des périodes 1 et 2 du groupe horaire associé à ce résidant. Ce résidant ne souhaite pas être dérangé en dehors de ces heures.
3	<i>"Numéro erroné"</i>	L'état du résidant est ' protégé ', les visiteurs ne peuvent donc pas le joindre simplement en appuyant sur la touche  du portier. Ils doivent connaître le numéro de téléphone du résidant . Dans ce cas ou le visiteur a composé un numéro de téléphone incorrect.
4	<i>"Vous pouvez entrer"</i>	Un digicode correct a été composé au clavier du portier.
5	<i>"Désolé, votre correspondant est déjà en ligne"</i>	Le résidant appelé est déjà occupé au téléphone.
6	<i>"Désolé, votre correspondant ne répond pas"</i>	Il n'y a pas eu de réponse à l'appel du 1 ^{er} numéro du résidant ni, s'il est programmé, au 2 ^{ème} numéro d'appel.
7	<i>"Code erroné"</i>	Un digicode incorrect a été composé au clavier du portier.
8	<i>"Code correct"</i>	En réserve.
9	<i>"Veuillez composer le numéro du résidant"</i>	L'état du résidant est ' protégé ', et lorsqu'un visiteur appuie sur la touche  du portier pour l'appeler, le portier lui demande d'entrer le numéro de téléphone de ce résidant .
10	<i>"Appel portier"</i>	Le résidant entend ce message sur son téléphone lorsqu'il répond à un appel du portier.

2.8- Les tonalités

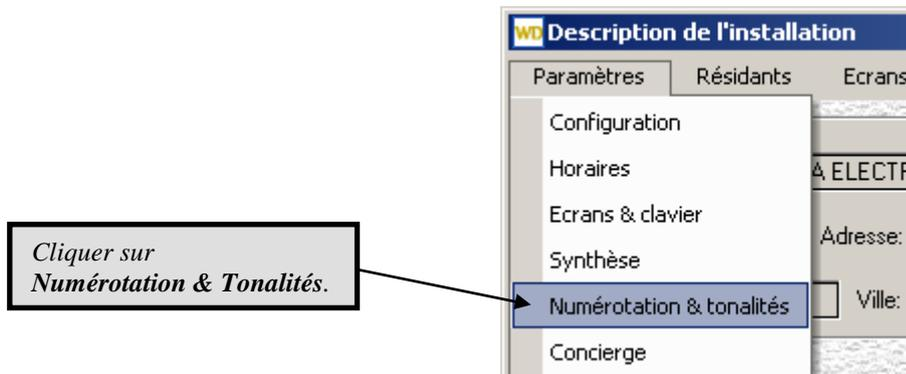

*Si les tonalités sont à deux cadences, il faut valider cette option.
Si le portier est connecté derrière un Pabx, il faut se procurer les caractéristiques de ses tonalités pour programmer les valeurs de cette fenêtre.*

Lorsque cette option est validée, le visiteur entend les tonalités quand il lance un appel.

Cette option ne doit pas être validée. Elle est réservée au test.

Programmation de la durée de silence en secondes après laquelle, la ligne est libérée.

Le plus la sensibilité est haute, plus rapide sera le passage en communication lorsque le résidant décroche. Sur une ligne 'bruyante', il faut diminuer la sensibilité de la détection pour ne pas avoir de décrochés intempestifs.

Cliquer sur **OK** pour valider les programmations.

2.9- Le concierge

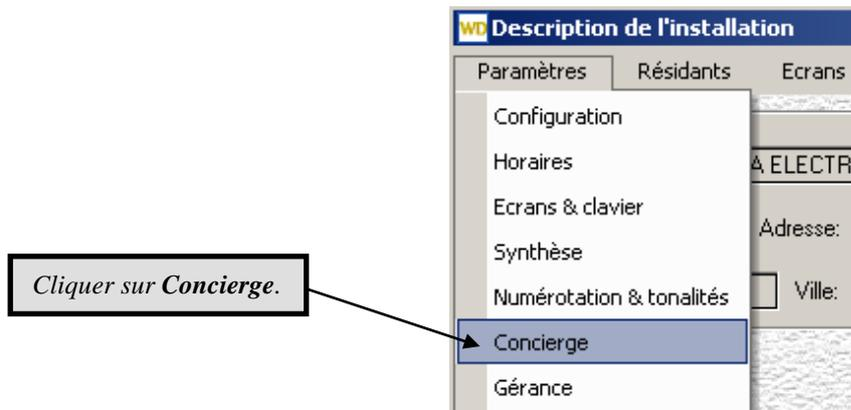

Entrer les informations appropriées.

*Si le **concierge** réside dans l'immeuble ou s'il veut être contacté du portier, valider cette option.*

The image shows a dialog box titled "Concierge" with a close button (X) in the top right corner. It contains several input fields and a checkbox. The fields are: "Nom du concierge:" with the value "MARTIN"; "N° de rue:" with the value "1"; "Adresse:" with the value "RUE SAINT ELOI"; "Code postal:" with the value "71300"; "Ville:" with the value "MONTCEAU-LES-MINES"; "Digicode:" with the value "123689"; "N° de téléphone:" with the value "0385674008"; and "N° de fax:" with the value "0385674030". There is a checkbox labeled "Est un résident" which is checked. At the bottom, there are two buttons: "OK" and "Annuler". A callout box from the previous image points to the "Est un résident" checkbox.

Cliquer sur **OK** pour valider les programmations.

Cette option permet au concierge de ne pas apparaître dans la liste des résidents sur l'afficheur du portier.

Cette option spécifie quel contact est activé lors de :

- la composition d'un digicode correct au clavier du portier,
- la présentation d'un badge défini sur le lecteur du portier (s'il en est équipé).

Il est possible d'activer l'un ou l'autre ou les 2 contacts à la fois.

Ce groupe horaire intervient lors de l'appel du **concierge**.

Il est possible de choisir un groupe horaire qui n'autorise l'appel que pendant certaines plages horaires.

Ce groupe horaire intervient pour le contrôle d'accès du **concierge**.

Il est possible de choisir un groupe horaire différent du 'groupe Tel' spécifié juste au-dessus.

Il est possible d'entrer un 2^{ème} numéro d'appel pour un portable ou un pager. Le portier le numérotera automatiquement si le 1^{er} numéro n'a pas donné de réponse. Ainsi, le concierge peut être joint même s'il n'est pas dans l'immeuble.

Cliquer sur **OK** pour valider les programmations.

2.10- La gérance

Cliquer sur **Gérance**.

Cliquer sur Nouvelle Gérance.

Nom de la gérance:

N° de rue:

Adresse:

Entrer les informations appropriées.

Cliquer sur Personnes.

Nom: Digicode:

N° de rue:

Adresse:

Code postal:

Ville:

N° de téléphone:

N° de fax:

Cliquer sur Nouveau.

Nom:

	Nom	Téléphone

Entrer les renseignements relatifs à la personne de la gérance.

Nom:

Téléphone:

Cliquer sur **OK** pour valider les programmations.
Le nouveau contact est ajouté à la liste existante des personnes de la gérance.

	Nom	Téléphone
Mme	Françoise DURAND	0385674006

Cette liste de contacts est spécifique à cette gérance.

Nom de la gérance: GERANCE 2000

N° de rue: 2

Adresse: Rue Saint Eloi

Code postal: 71300

Ville: MONTCEAU-LES-MINES

Digicode: 32178

N° de téléphone: 0385674040

N° de fax: 0385674045

Responsable: Mme Françoise DURAND

N° tél responsable: 0385674006

Cliquer sur la flèche pour afficher la liste des noms de gérance s'il y en a. Il est alors possible d'en sélectionner un.

Cliquer sur la flèche pour afficher la liste des noms des contacts de la gérance s'il y en a. Il est alors possible d'en sélectionner un.

Cliquer sur **OK** pour valider les programmations.

2.11- L'installateur

Les fenêtres réservées aux installateurs sont de même conception que celles des gérances. Il faut donc suivre les mêmes instructions que celles citées précédemment.

2.12- Les boutons d'appel

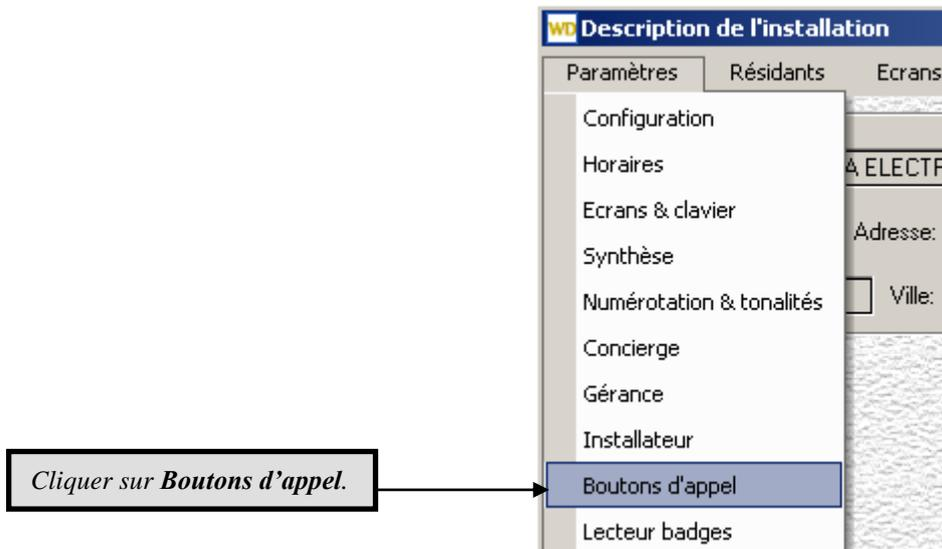

Il faut que la carte option '6 boutons d'appel' soit implantée sur la carte du portier pour que ces programmations puissent être utilisées.

Cliquer sur les numéros de boutons qu'il faut activer.

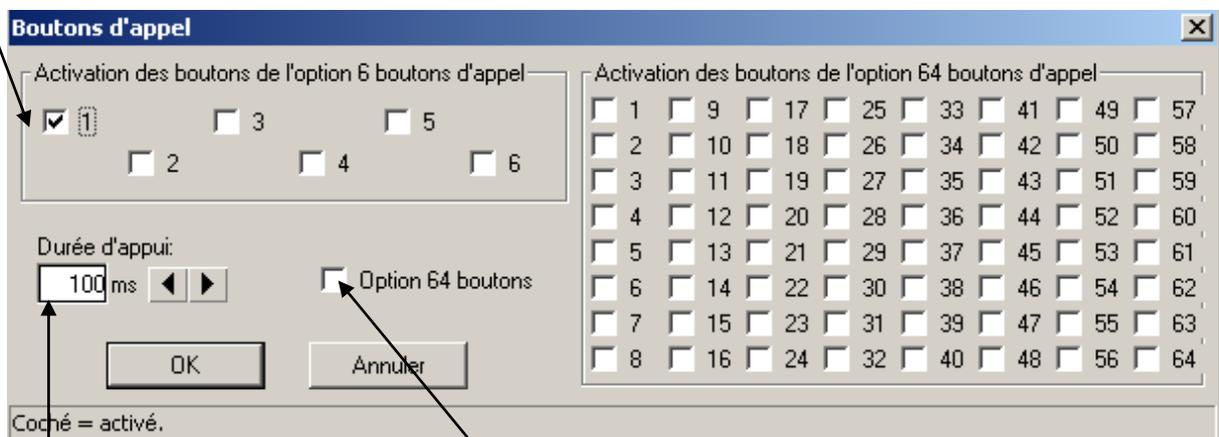

*Choisir la durée minimale en millisecondes de prise en compte d'un appui sur un **Bouton d'appel**.*

Pour avoir des boutons supplémentaires (option électronique à implanter), cocher cette case.

Cliquer sur **OK** pour valider les programmations.

2.13- Le bus RS232-RS485

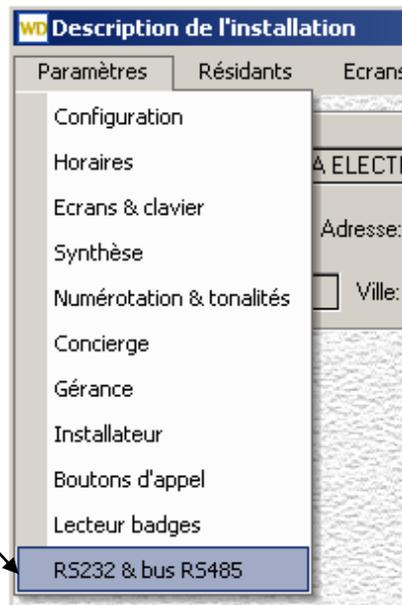

Cliquer sur RS232 & bus RS485.

En validant cette option, chaque composition de digicode et chaque présentation de badge est transmise sur la liaison RS232.

Il est possible d'ajouter des modules sur le bus RS485 du portier. Pour qu'ils puissent fonctionner, il faut valider cette option.



Plusieurs portiers peuvent être raccordés sur la même ligne téléphonique. Cette option définit le nombre de platines raccordées.

Dans ce cas, il faut définir également la priorité de chaque platine pour éviter les conflits lors des mises à jour des installations. La priorité 1 répondra en 1^{er} à un appel.

Le bus RS485 permet le partage de la même ligne téléphonique entre plusieurs platines (jusqu'à 5). Lorsqu'une platine se sert de la ligne, les autres platines affichent l'écran "Appareil en transmission ..." si un utilisateur veut lancer un appel. Le contrôle d'accès reste opérationnel. Chaque platine peut avoir ses propres données. Pour la programmation à distance, appeler la platine de priorité 1, ensuite la platine de priorité 2, etc.

Protégé : si coché, le visiteur ne peut pas appeler le résidant en pressant . Le portier affiche et diffuse simultanément le message 'Veuillez composer le numéro du résidant'.

Invisible : si coché, aucune information relative au résidant ne sera affichée au portier.

Pour les **Groupes**, voir le chapitre **Groupe horaire**.

Cliquer pour ajouter un **Résidant**.

Résidants avec téléphone et contrôle d'accès

Nom des résidants	Bât.	Etage	Appart.	N° tél. 1	N° tél. 2	Grp.	BP	Prot.	Invis.	Digicode	Code badge	Grp.	Ctc
BEETHOVEN	A	4	410	0385674001	0385674002	A		<input type="checkbox"/>	<input type="checkbox"/>	12389		B	1
CHOPIN	A	2	200	0385674009				<input checked="" type="checkbox"/>	<input type="checkbox"/>	9874		C	1
GRANADOS	B	3	32	0385674050	0385674051			<input type="checkbox"/>	<input type="checkbox"/>	654321			1
MOZART	D	8	802	0385674080	0385674082	D		<input type="checkbox"/>	<input type="checkbox"/>	9966		B	1
PURCELL	C	2	24	0385674025				<input type="checkbox"/>	<input type="checkbox"/>				1
VIVALDI	E	5	59	0385674050	0385674058	A		<input type="checkbox"/>	<input type="checkbox"/>	65488		C	1 2

Nom du concierge	Bât.	Etage	Appart.	N° tél. 1	N° tél. 2	Grp.	BP	Prot.	Invis.	Digicode	Code badge	Grp.	Ctc
MARTIN	C	1	115	0385674008	0685524835			<input type="checkbox"/>	<input type="checkbox"/>	123689			1

L'écran suivant s'affiche.

Il est possible d'attribuer un bouton d'appel à un **résidant** si cette option est installée sur le portier. Pour activer le bouton, voir le chapitre **bouton d'appel**.

Ce champ apparaît si l'option **N° abrégé**, est validée (voir 2.6).

Chaque résidant peut disposer d'un digicode personnel valide à tout moment si **groupe d'accès** = aucun. Sinon, sa validité dépend du **groupe d'accès**.

Caractéristiques du résidant

Nom:* Invisible

Bâtiment:

Etage:

Appartement:

Número de téléphone 1:* Protégé

Número de téléphone 2:

Número abrégé:

Digicode:

Bouton d'appel:

Groupe tél.:

Groupe accès:

Active contact 1 Active contact 2

OK Annuler Aide

* = champ obligatoire

Invisible : si coché, aucune information relative au résidant ne sera affichée au portier.

Protégé : si coché, le visiteur ne peut pas appeler le résidant en pressant . Le portier affiche et diffuse simultanément le message 'Veuillez composer le numéro du résidant'. Si le 1^{er} numéro de téléphone est occupé ou ne répond pas, le portier ne composera pas automatiquement le 2^{ème} numéro.

Pour les **Groupes**, voir le chapitre **Groupe horaire**.

Cliquer sur **OK** pour valider les programmations.

Voici un exemple de fiche complétée de résident.

Caractéristiques du résident

Nom:* MOZART Invisible

Bâtiment: D

Etage: 8

Appartement: 802

Numéro de téléphone 1:* 0385674080 Protégé

Numéro de téléphone 2: 0385674082

Bouton d'appel: Aucun

Numéro abrégé: 82

Groupe tél.: D

Digicode: 9966

Groupe accès: B

Active contact 1 Active contact 2

OK Annuler Aide

* = champ obligatoire

Ce numéro abrégé permet de joindre plus rapidement le résident (voir 2.6).

Ces 2 groupe peuvent être différents car le 1^{er} gère la validité des appels à partir du portier alors que le 2^{ème} gère la fonction contrôle d'accès..

Cette option spécifie le contact qui sera activé lors de :

- la composition d'un digicode correct au clavier du portier,
- la présentation d'un badge défini sur le lecteur du portier (s'il en est équipé).

Il est possible d'activer l'un ou l'autre ou les 2 contacts à la fois.

3.2- Les résidents avec contrôle d'accès uniquement

Description de l'installation

Paramètres Résidents Ecrans

Nom de l'installation: []

N° de rue: []

Code postal: 71300 Ville: []

Tél.+accès

Accès seul

Services

Comptages

Cliquer sur Résidents.

Cliquer ensuite sur Accès seul.

Pour éditer un résidant existant.

Pour supprimer un résidant.

Appuyer sur la touche **Monocode**, puis entrer le code d'accès. Après validation, tous les résidants auront ce digicode.

Pour ajouter un résidant.

Nombre de **résidants** de l'installation ayant un digicode sans avoir de numéro de téléphone.

Nom des résidants	Bât.	Etage	Appart.	Digicode	Code badge	Gip.	Ctc.
BERLIOZ	E	7	75	58921	B		1

Lorsqu'on veut ajouter un résidant, la fenêtre suivante s'affiche :

Caractéristiques du résidant

Nom:* Invisible

Bâtiment:

Etage:

Appartement:

Digicode: Groupe accès:

Code badge:

Active contact 1 Active contact 2

OK Annuler Aide

* = champ obligatoire

Invisible :est coché par défaut et ne peut pas être modifié car ce résidant ne dispose pas de numéro de téléphone. Il ne peut donc pas être joint et ne doit pas apparaître dans la liste des résidants sur le portier.

Ce groupe gère le contrôle d'accès. Pour les programmations, voir le chapitre Groupe horaire.

Voici un exemple de fiche complétée de résident.

Caractéristiques du résident

Nom:* BERLIOZ Invisible

Bâtiment: E

Etage: 7

Appartement: 75

Digicode: 58921

Code badge:

Groupe accès: B

Active contact 1 Active contact 2

OK Annuler Aide

* = champ obligatoire

Cette option spécifie le contact qui sera activé lors de :

- la composition d'un digicode correct au clavier du portier,
- la présentation d'un badge défini sur le lecteur du portier (s'il en est équipé).

Il est possible d'activer l'un ou l'autre ou les 2 contacts à la fois.

3.3- Les services

Pour accéder aux services de l'installation,

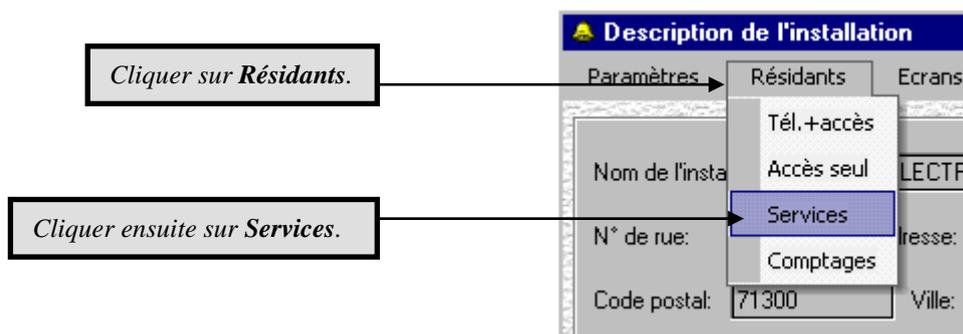

La fenêtre suivante s'affiche :

Cliquer sur **Ajouter**.

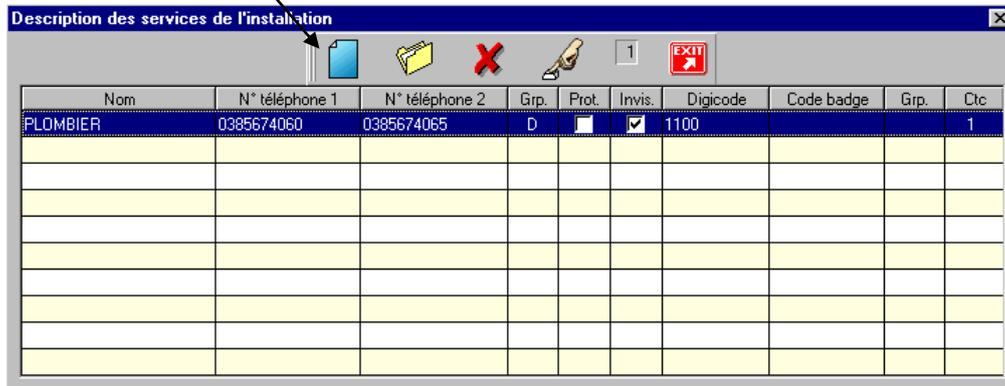

Nom	N° téléphone 1	N° téléphone 2	Grp.	Prot.	Invis.	Digicode	Code badge	Grp.	Ctc
PLOMBIER	0385674060	0385674065	D	<input type="checkbox"/>	<input checked="" type="checkbox"/>	1100			1

Il est possible de créer jusqu'à 10 services.

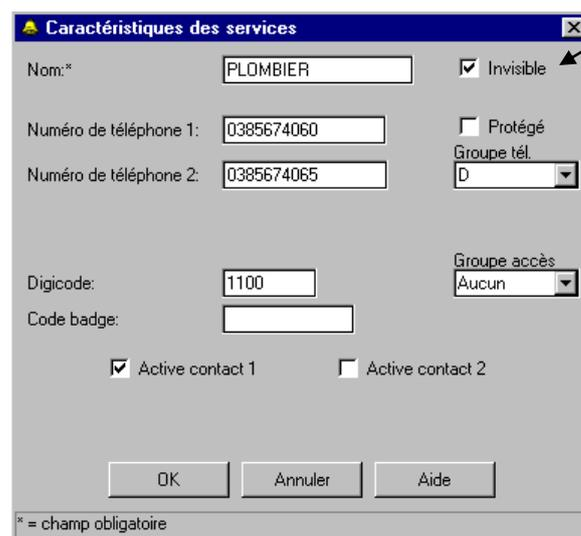

Caractéristiques des services

Nom:* PLOMBIER Invisible

Numéro de téléphone 1: 0385674060 Protégé

Numéro de téléphone 2: 0385674065 Groupe tél. D

Digicode: 1100 Groupe accès: Aucun

Code badge:

Active contact 1 Active contact 2

OK Annuler Aide

* = champ obligatoire

Invisible : est coché par défaut pour que le service n'apparaisse pas à l'écran du portier.
Cette option peut être modifiée.

Toutes les options sont identiques à celles des résidents.

Cliquer sur **OK** pour valider les programmations.

3.4- Les comptages

Pour visualiser les comptages,

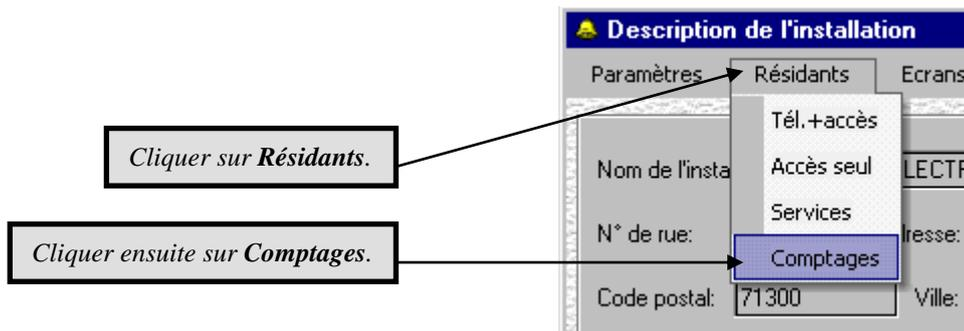

Cet écran affiche le nombre et la durée des appels que chaque résidant a reçu. Les informations indiquées sont valables pour la période allant de la date du dernier chargement à la date de la dernière lecture des résidants

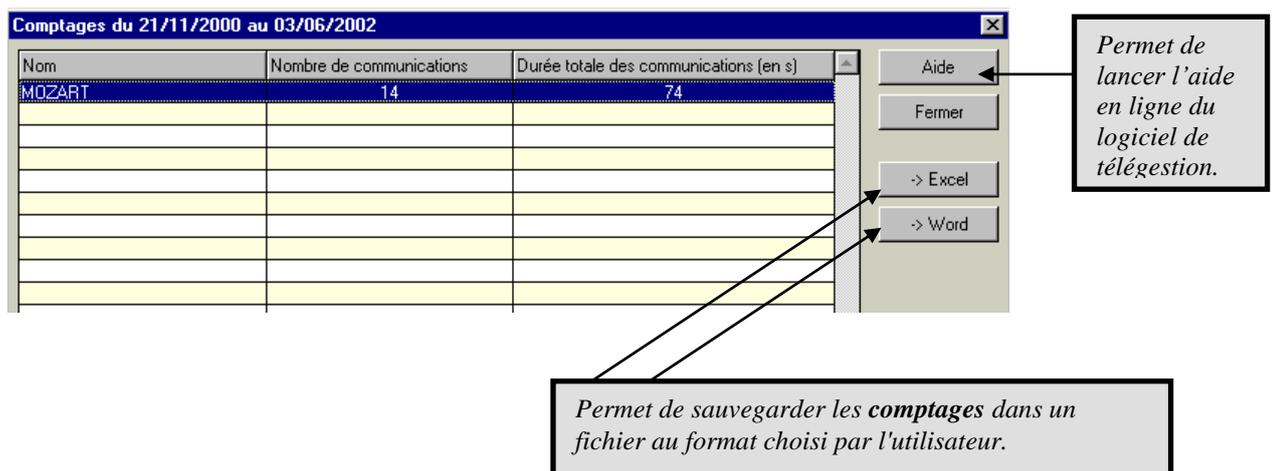

En cliquant sur un de ces 2 boutons, la fenêtre Windows suivante s'affiche :

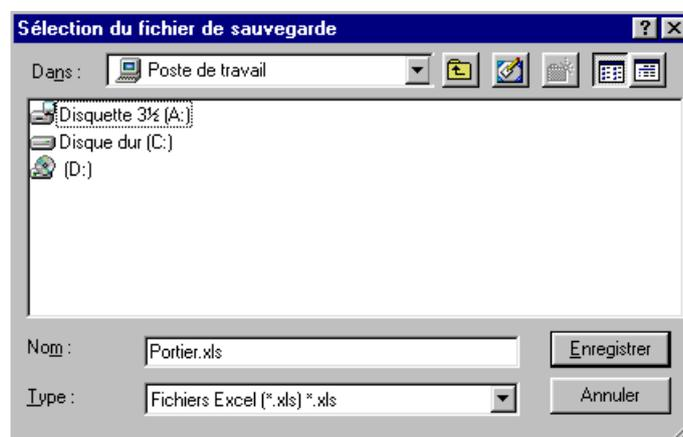

Il faut spécifier le chemin et le nom du fichier à sauvegarder.

4- LE TELECHARGEMENT

4.1- La programmation du portier

Toutes les programmations effectuées au PC (modifications des paramètres, ajout ou suppression de résidants) doivent être envoyées au portier pour être prises en compte.



Il s'affiche :

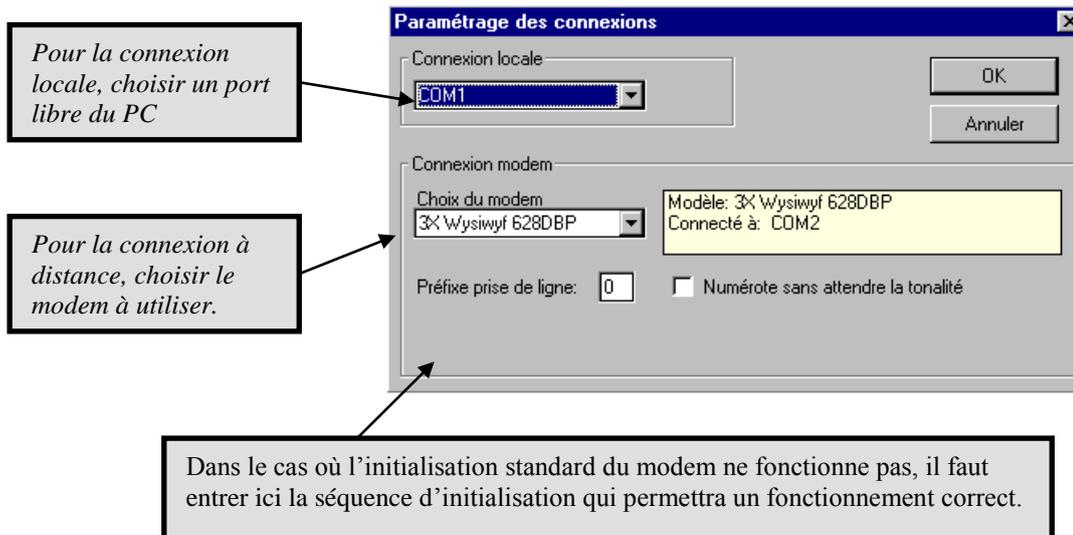
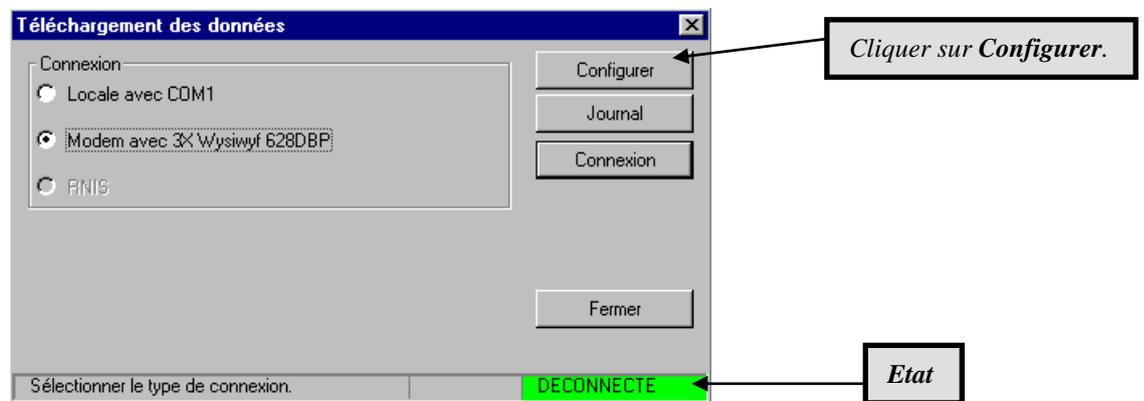

Cliquer sur **OK** pour valider les programmations.

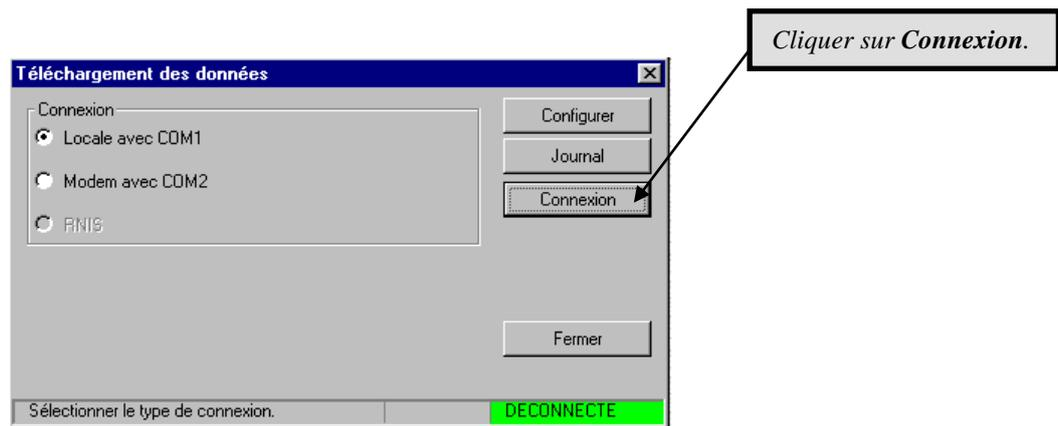

L'écran **téléchargement des données** s'affiche. L'état passe à 'CONNECTE'.

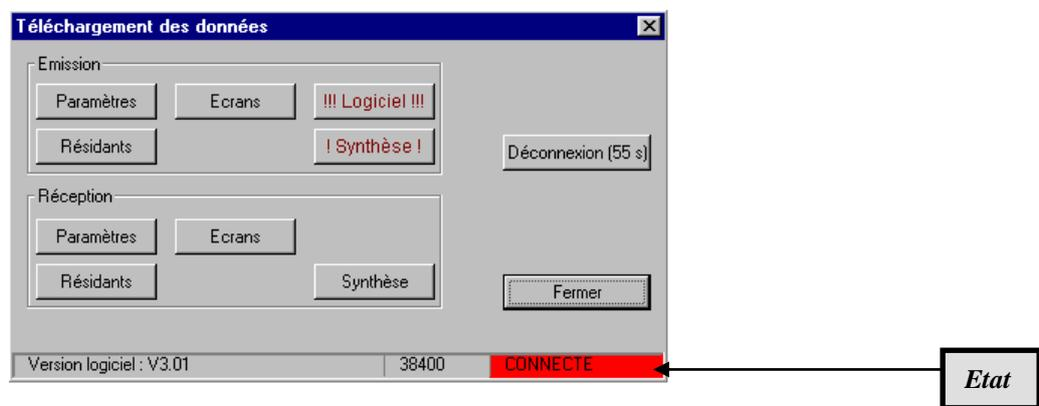

4.2- Envoi des données au portier

Toutes les programmations ont été faites sur le PC. Elles doivent être envoyées au portier pour être prises en compte.

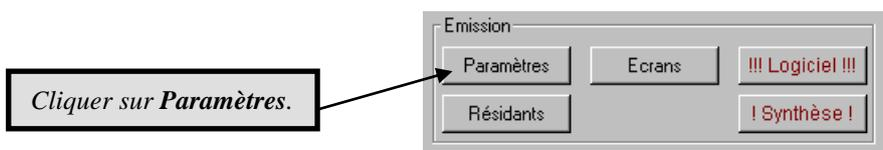

Toutes les options programmées dans les paramètres seront transférées vers le portier.

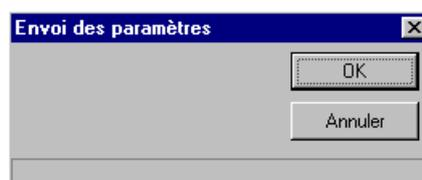

Pendant le chargement des données, la fenêtre d'envoi indique la progression de la mise à jour.

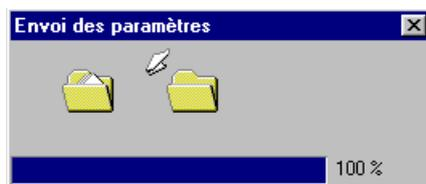

Les transferts se terminent toujours par une information d'acquittement, que le transfert soit bon ou non.



La même procédure doit être suivie pour les *résidants*.

Il peut arriver que les informations du portier soient plus à jour que celle du PC. Ceci arrive dans le cas où plusieurs personnes gèrent une même installation avec des PC différents.

4.3- Lecture des données du portier

Pour être sûr que le PC a bien les dernières informations, il suffit de lire celles du portier.

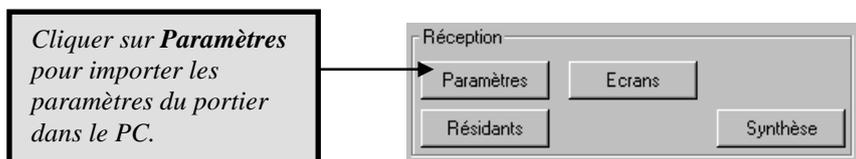

Toutes les options programmées dans les paramètres seront transférées du portier vers le PC.

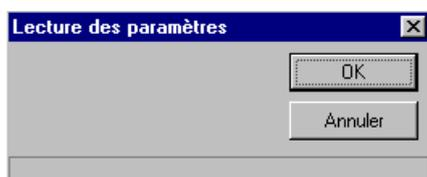

Pendant le chargement des données, la fenêtre de réception indique la progression de la lecture.



Les transferts se terminent toujours par une information d'acquiescement, que le transfert soit bon ou non.



La même procédure doit être suivie pour les *résidants*.

Le système sauvegarde les informations de mise à jour sur les émissions réceptions des données. Elles peuvent être consultées selon la procédure suivante.

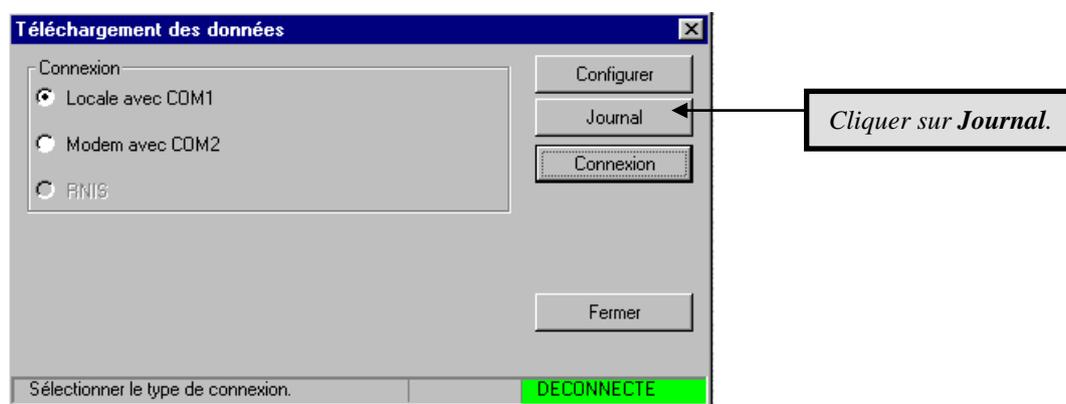

Une liste de toutes les mises à jour apparaît.

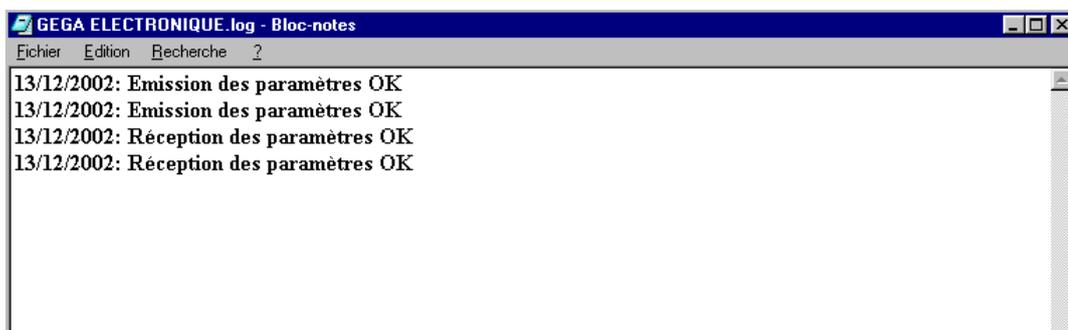

Il suffit d'utiliser les caractéristiques disponibles sous Microsoft® Notepad pour créer des documents spécifiques et les sauvegarder ou les imprimer.

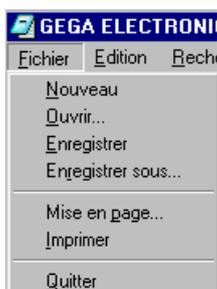

5- L'ENVIRONNEMENT

5.1- Les écrans

Cliquer sur *Ecrans*.



La fenêtre de sélection du fichier écran s'ouvre.

Le fichier écran *defaut.ecr* est choisi par défaut et peut être utilisé directement.

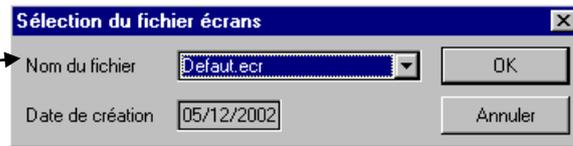

Il est possible de personnaliser les écrans pour une installation particulière. Il faut ensuite les sauvegarder sous un autre nom de fichier. Il faut le choisir dans la liste en utilisant la flèche. Valider le choix par **OK**. Il est alors nécessaire de charger les écrans dans le portier (voir chapitre '*Envoi des données*').

5.2- Les messages



Cliquer sur *Synthèse*. Pour une exploitation standard, on peut garder ce fichier par défaut



Valider le choix par **OK**. Il est alors nécessaire de charger les écrans dans le portier (voir chapitre '*Envoi des données*').

5.3- Le logiciel



La description de la version du logiciel apparaît.

Cliquer sur *Logiciel*.



Cette fonction est utilisée pour mettre à jour les portiers avec la dernière version de logiciel. Valider le choix par **OK**. Il est alors nécessaire de charger les écrans dans le portier (voir chapitre '*Envoi des données*').

5.4- Les impressions



Cliquer sur *Impression*.

Les impressions disponibles s'affichent.

Sélectionner les dossiers à imprimer en cochant la case .

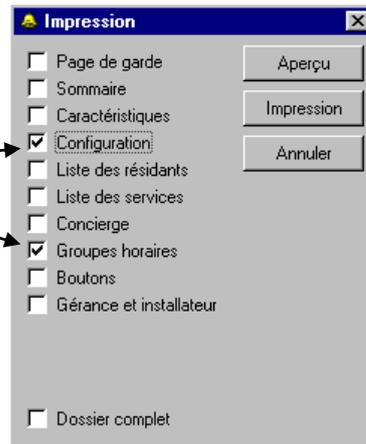

Pour aller d'une page à l'autre, utiliser la touche '*Fermer*'.

Exemples d'écrans d'impressions

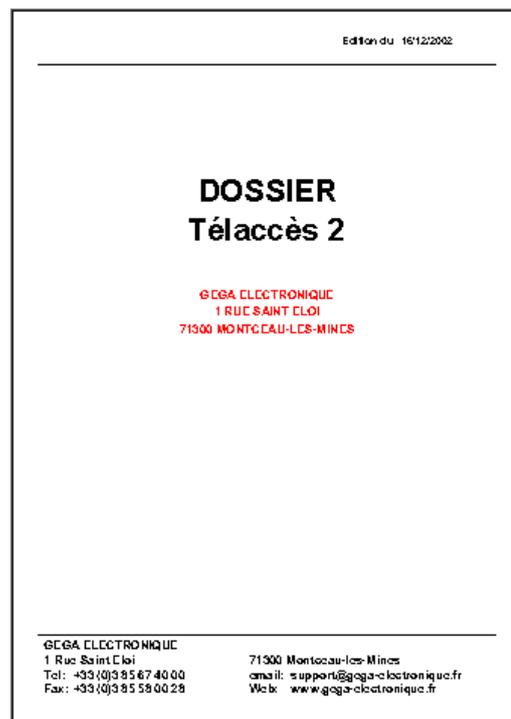

Caractéristiques de l'installation

GEGA ELECTRONIQUE
1 RUE SAINT ELOI
71300 MONTCEAU-LES-MINES
N° de téléphone: 0386674000

Date de mise en service 11/12/2002
 N° de série FR022501
 Version logiciel 3.00
 Type T4 accès 2
 Capacité max 50

Condege:

Nom MARTIN N° de téléphone 0386674008
 Considéré comme résérant Oui
 N° de bâtiment C N° d'étage 1 N° d'appartement 115

Installateur:

Nom N° de téléphone
 Personne N° de téléphone

Orance:

Nom GERANCE 2000 N° de téléphone 0386674040
 Personne Françoise DU RAHD N° de téléphone 0386674006

Remarques:**Périodes porter:**

	Période n° 1		Période n° 2	
	Ouverture	Fermeture	Ouverture	Fermeture
Lundi	08:01	12:00	14:00	18:00
Mardi	08:01	12:00	14:00	18:00
Mercredi	08:01	12:00	14:00	18:00
Jeudi	08:01	12:00	14:00	18:00
Vendredi	08:01	12:00	14:00	18:00
Samedi	08:01	12:00	14:00	18:00
Dimanche	08:01	12:00	14:00	18:00

Mode Périodes actives

Accès libre:

Pompe toujours activée HOH
 Défilement des réservations APPEL

Configuration de l'installation

Contact n° 1:

Durée d'ouverture 8 s
 Code MF 0

Entrée n° 2:

Active Contact 2
 Groupe horaire -

Ecrans:

Fichier Defaut.ecr
 Tempo retour à l'écran repos 5
 Message d'affichage afficheur 10
 Sélection alphamétrique des réservations HOH
 Numérotation abrégée HOH
 Numérotation directe après * Oui
 Activation du rétroéclairage 00:00 23:59

Contact n° 2:

Mode de fonctionnement Indépendante
 Durée d'ouverture 5 s
 Code MF
 Digicode
 Groupe horaire P
 Digicode 1
 Digicode 2
 Digicode 3
 Digicode 4

Caméra:

Option caméra HOH
 Mode de fonctionnement Caméra absente

Accès libre:

Pompe toujours activée HOH
 Défilement des réservations APPEL

Compléments:

Préfixe opérateur téléphonique
 Libère com. après ouverture pompe HOH
 Suivi établissement communication Oui
 Erreur satellite code clavier 0
 Mot de passe réception d'appel
 Volume haut-parleur 128
 Gain microphone 64
 Date changement heure été 30/03/2002
 Date changement heure hiver 28/10/2002
 Dernière chargement des réservations 05/04/2002
 Dernière lecture des réservations 05/04/2002
 RI de feu sur digicodes/barges HOH
 Bus RS485 pour les modules Inactivé
 Planches en if 1
 Priorité 1

Synthèse vocale et bip:

Fichier Français_V3.son Niveau 2
 Activation bip clavier Oui
 Message 1 Actif Message 5 Actif
 Message 2 Actif Message 6 Actif
 Message 3 Actif Message 7 Actif
 Message 4 Vocal Message 8 Actif
 Message 10 Inactif Message 9 Actif

Détection des tonalités:

OH OFF
 TRA: 1 350 1 650 3 150 3 850
 TO: 450 550 450 550
 Sensibilité détection voix 4
 Durée de silence avant raccroché 0 s
 Détection par socket MO DEM HOH

Durées:

Durée de communication 60 s
 Durée de sonnerie d'un poste 30 s
 Durée de sonnerie au porteur 0 s
 Durée de blocage 0 s
 Durée avant digicode DC 0 s

Edition du 16/12/2002

Liste des résidents

Résident	Bât	Etage	Appart	Téléphone 1	Téléphone 2	Groupe	Protection	Invisible	Digicode	Badge	Groupe	Rdals
BEETHOVEN	A	4	410	038674001	038674002	A	HOH	HOH	12380		B	1
BERUZZ	E	7	75				HOH	OUI	98021		B	1
CHOPIN	A	2	200	038674009			OUI	HOH	9874		C	1
GRAHADOS	B	3	32	038674050	038674051		HOH	HOH	664321			1
MOZART	D	8	802	038674080	038674082	D	HOH	HOH	9066		B	1
PURCELL	C	2	24	038674025			HOH	HOH				1
VIVALDI	E	5	50	038674050	038674058	A	HOH	HOH	66488		C	1-2

Page 2 - 1

Caractéristiques des groupes horaires

Groupo: A
Nom:

Code de règlement de base:

Code n° 1 12945 Code n° 3
Code n° 2 Code n° 4

Vacances:

Début: _ _ _ _ Fin: _ _ _ _

Jours fériés:

Jour férié n° 1 01/01 Jour férié n° 9 _ _ _
 Jour férié n° 2 29/12 Jour férié n° 10 _ _ _
 Jour férié n° 3 _ _ _ Jour férié n° 11 _ _ _
 Jour férié n° 4 _ _ _ Jour férié n° 12 _ _ _
 Jour férié n° 5 _ _ _ Jour férié n° 13 _ _ _
 Jour férié n° 6 _ _ _ Jour férié n° 14 _ _ _
 Jour férié n° 7 _ _ _ Jour férié n° 15 _ _ _
 Jour férié n° 8 _ _ _ Jour férié n° 16 _ _ _

	Période n° 1		Période n° 2	
	Quartiers	Heures	Quartiers	Heures
Lundi	0330	17.50	---	---
Mardi	0330	17.50	---	---
Mercredi	0330	17.50	---	---
Jeudi	0330	17.50	---	---
Vendredi	0330	17.50	---	---
Samedi	0330	17.50	---	---
Dimanche	0330	17.50	---	---

Groupo: B
Nom:

Code de règlement de base:

Code n° 1 1292 Code n° 3
Code n° 2 8722 Code n° 4

Vacances:

Début: 29/12/2002 Fin: 03/01/2003

Jours fériés:

Jour férié n° 1 01/01 Jour férié n° 9 _ _ _
 Jour férié n° 2 29/12 Jour férié n° 10 _ _ _
 Jour férié n° 3 _ _ _ Jour férié n° 11 _ _ _
 Jour férié n° 4 _ _ _ Jour férié n° 12 _ _ _
 Jour férié n° 5 _ _ _ Jour férié n° 13 _ _ _
 Jour férié n° 6 _ _ _ Jour férié n° 14 _ _ _
 Jour férié n° 7 _ _ _ Jour férié n° 15 _ _ _
 Jour férié n° 8 _ _ _ Jour férié n° 16 _ _ _

	Période n° 1		Période n° 2	
	Quartiers	Heures	Quartiers	Heures
Lundi	0300	12.00	19.50	17.50
Mardi	0300	12.00	19.50	17.50
Mercredi	0300	12.00	19.50	17.50
Jeudi	0300	12.00	19.50	17.50
Vendredi	0300	12.00	19.50	17.50
Samedi	0300	12.00	---	---
Dimanche	---	---	---	---

6- GESTION DES INSTALLATIONS

6.1- La copie d'installations

Le logiciel de télégestion permet de copier une installation existante. Pour cela, sélectionner l'installation à copier.

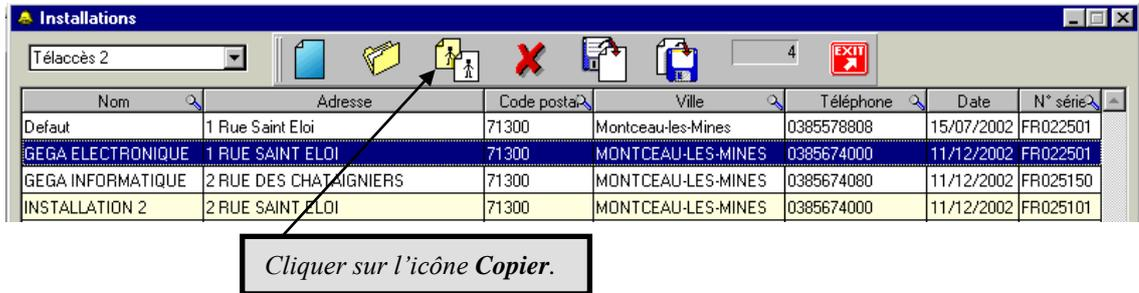

L'écran de copie d'installation s'affiche avec les caractéristiques de l'installation.

Type:* Télaccès 2

Nom de l'installation:* GEGA ELECTRONIQUE

N° de téléphone:* 0385674000

N° de série:* FR 054905 Capacité: 1990

Mot de passe:* Date de mise en service: 06/12/2005

N° de rue: 1

Adresse: RUE SAINT ELOI

Code postal: 71300

Ville: MONTCEAU-LES-MINES

Nom du site: Multi prog.

Nom du constructeur: Lien portier

OK Annuler

Selectionner le type de platine.

Effectuer les modifications nécessaires puis valider par **OK**.

La **description de l'installation** s'ouvre avec les informations relatives à GEGA INFORMATIQUE qui est la copie exacte de l'installation GEGA ELECTRONIQUE.

Paramètres Résidants Ecrans Synthèse Logiciel Téléchargement Installation Impression Quitter ?

Nom de l'installation: GEGA INFORMATIQUE Type: Télaccès 2 Mot de passe: 5150 Capacité: 50

N° de rue: 2 Adresse: RUE DES CHATAIGNIERS

Code postal: 71300 Ville: MONTCEAU-LES-MINES N° de téléphone: 0385674080

6.2- La suppression d'installations

Le logiciel de télégestion permet d'effacer une installation existante. Pour cela, sélectionner l'installation à effacer.

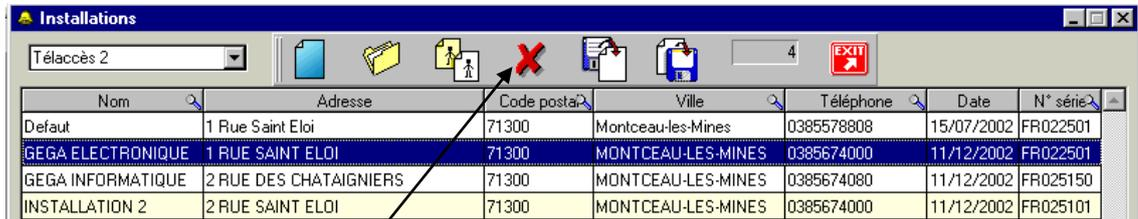

Nom	Adresse	Code postal	Ville	Téléphone	Date	N° série
Defaut	1 Rue Saint Eloi	71300	Montceau-les-Mines	0385578808	15/07/2002	FR022501
GEGA ELECTRONIQUE	1 RUE SAINT ELOI	71300	MONTCEAU-LES-MINES	0385674000	11/12/2002	FR022501
GEGA INFORMATIQUE	2 RUE DES CHATAIGNIERS	71300	MONTCEAU-LES-MINES	0385674080	11/12/2002	FR025150
INSTALLATION 2	2 RUE SAINT ELOI	71300	MONTCEAU-LES-MINES	0385674000	11/12/2002	FR025101

Cliquer sur l'icône Supprimer.

Un écran de confirmation apparaît pour ne pas supprimer une installation intempestivement.

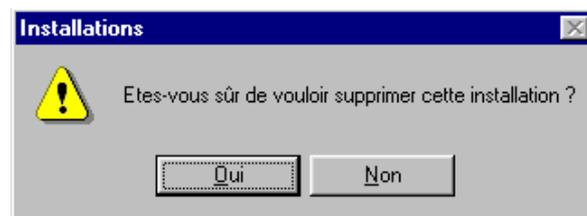

6.3- Les mises à jour ('pooling')

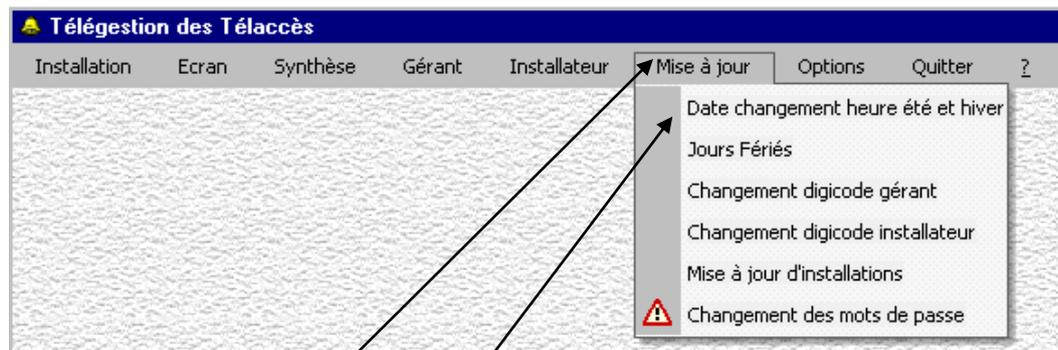

Cliquer sur Mise à jour.

Cliquer sur Date de
changement heure été et hiver.

La fenêtre *Date de changement d'heure* s'affiche. Entrer les dates appropriées.

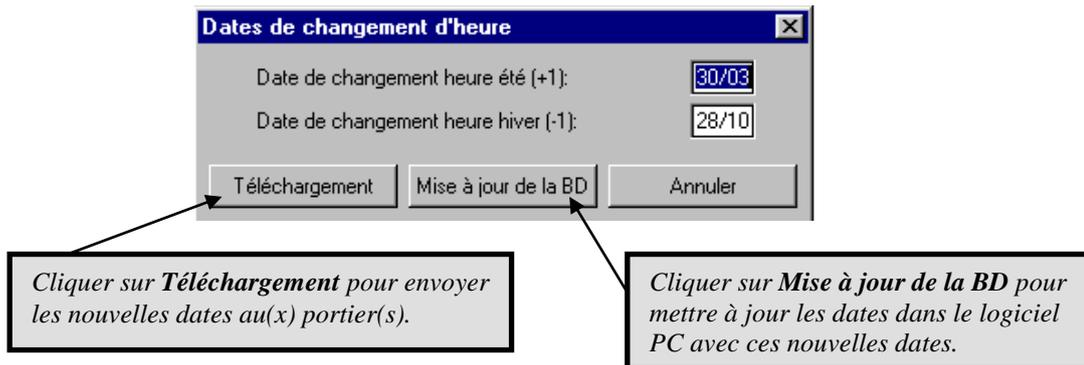

Ces dates seront les mêmes pour toutes les installations.

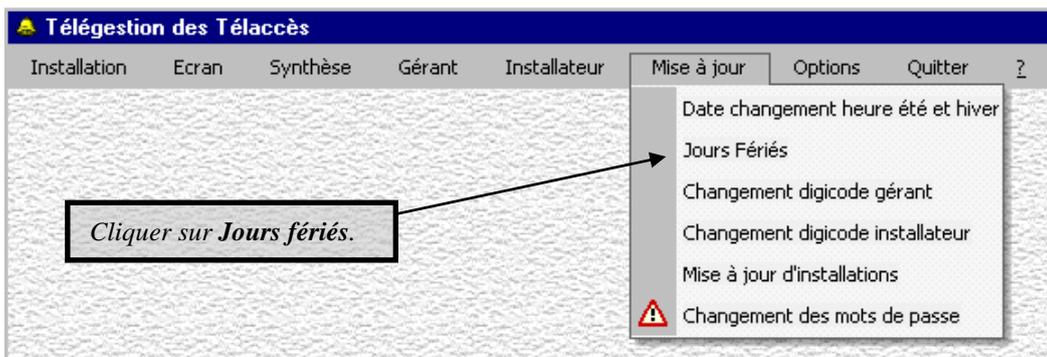

La fenêtre *Jours fériés* s'affiche. Entrer les toutes les dates des jours fériés de l'année en cours.

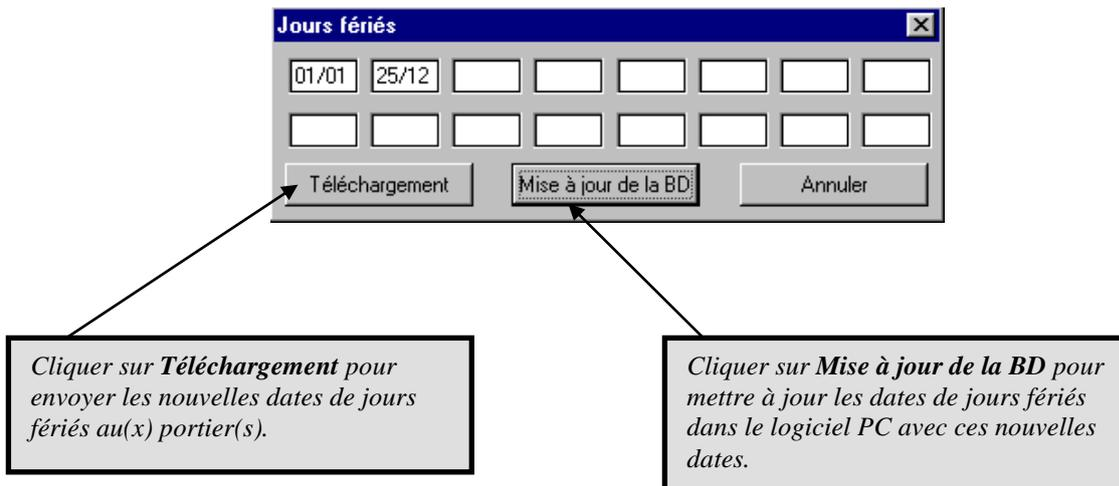

Ces dates de jours fériés seront les mêmes pour toutes les installations.

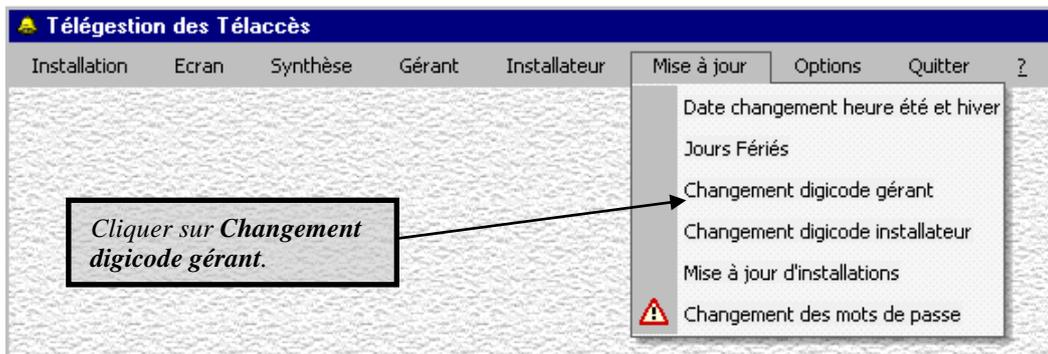

La fenêtre *Changement du digicode de la gérance* apparaît.

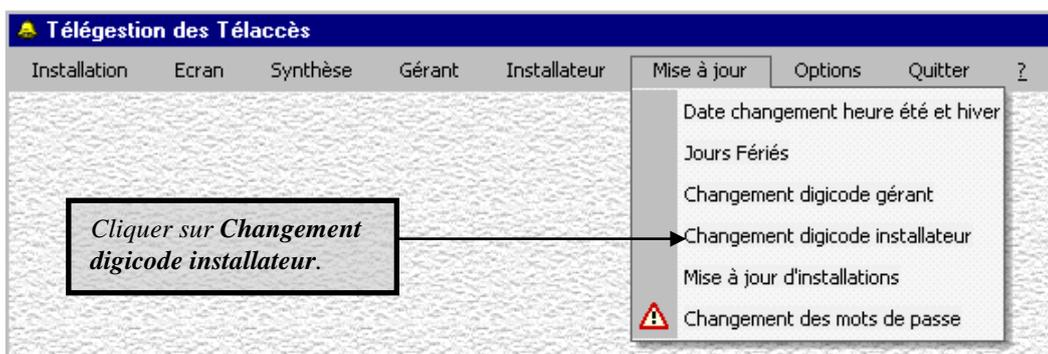
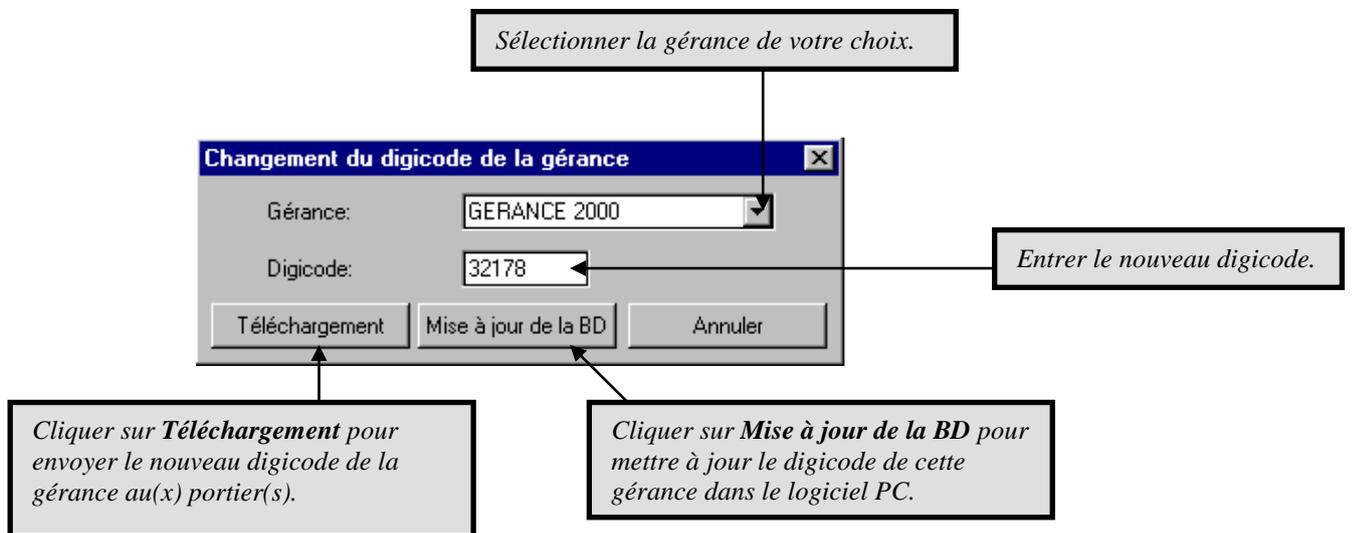

La fenêtre *Changement digicode installateur* apparaît.

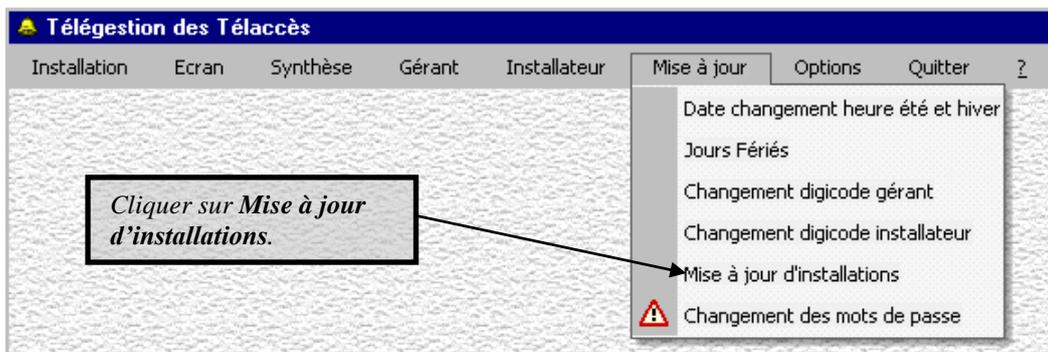
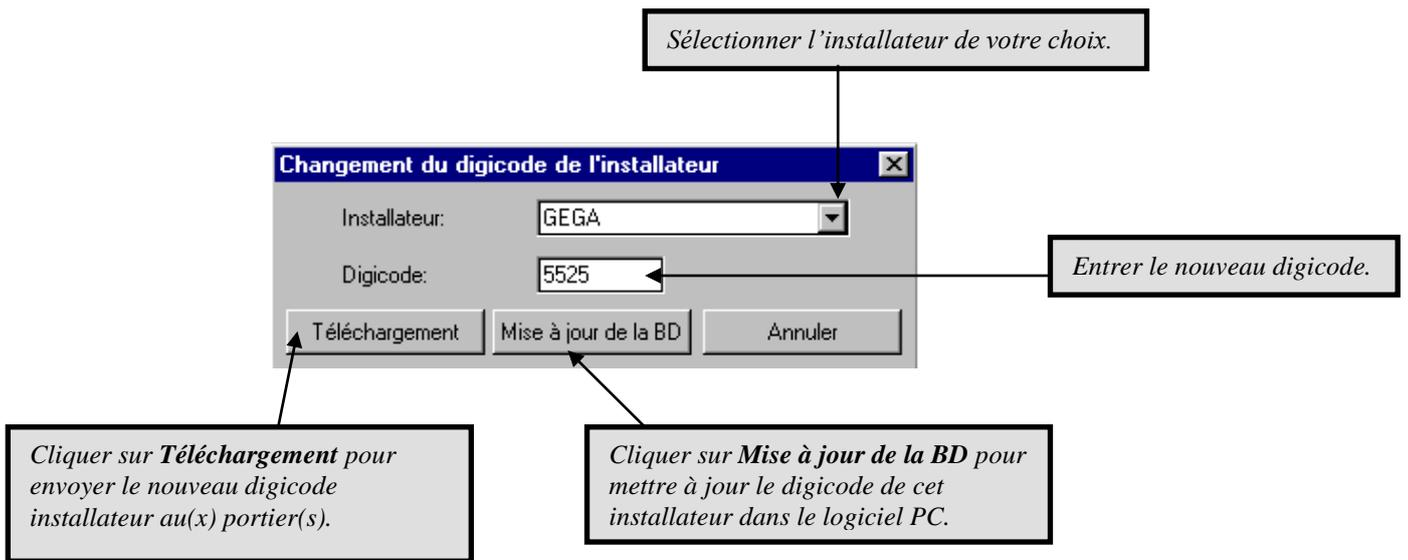

La fenêtre *Mise à jour des installations* apparaît.

Un message d'acquiescement apparaît lors d'une mise à jour correcte.

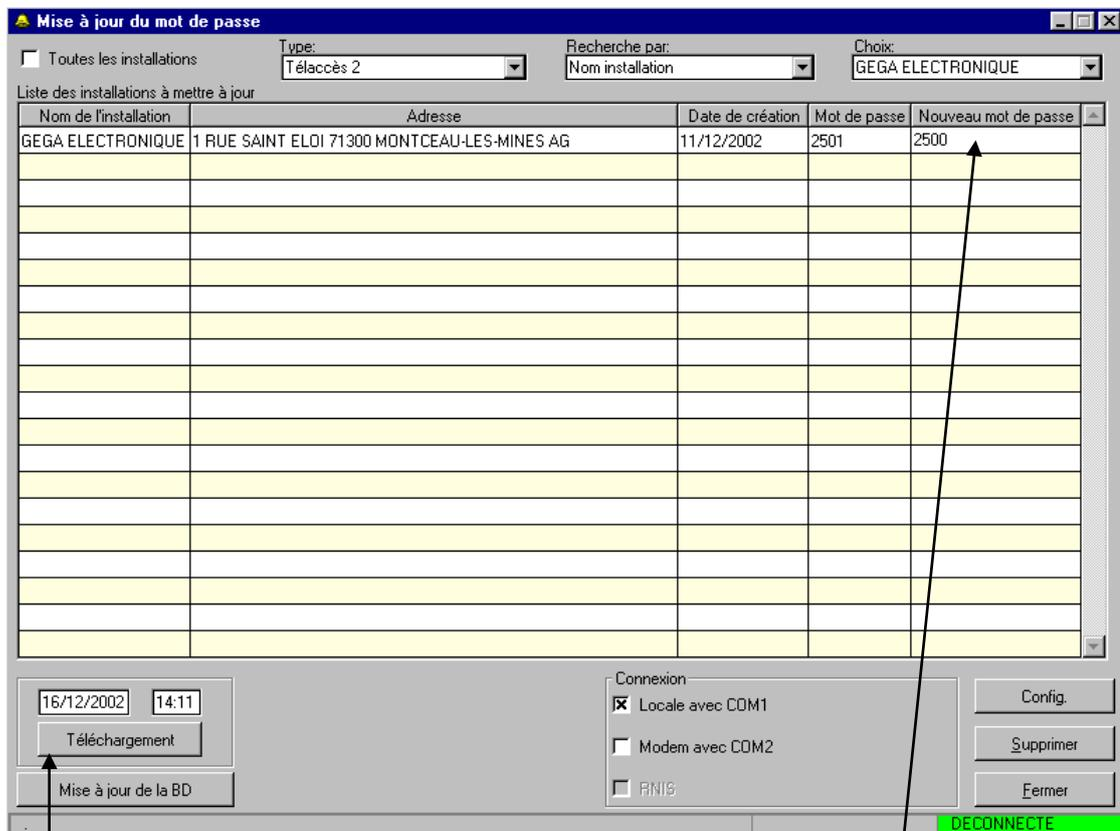
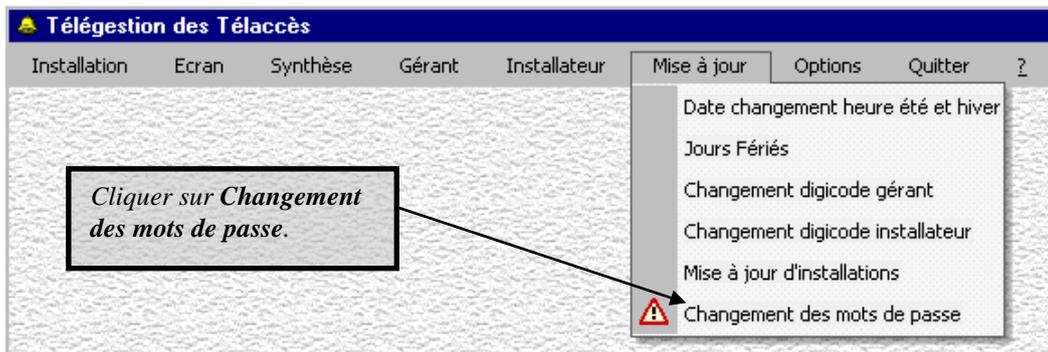
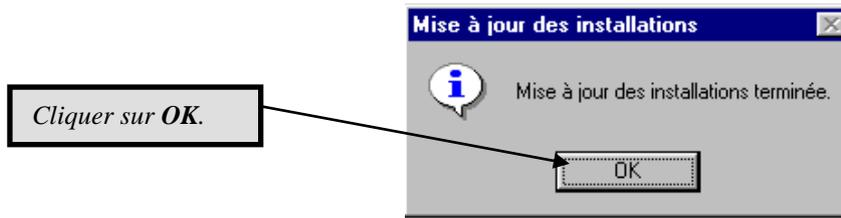

*Cliquer sur **Téléchargement** pour envoyer le nouveau mot de passe au portier.*

*Cliquer dans la colonne **Nouveau mot de passe** et entrer les 4 chiffres du mot de passe .*

Un message d'acquiescement apparaît lors d'une mise à jour correct.

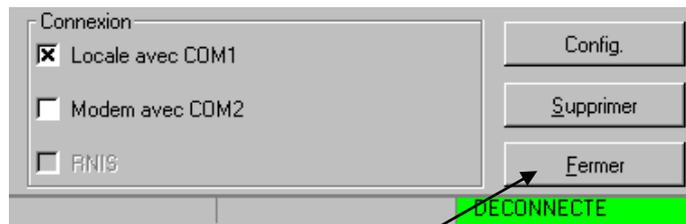
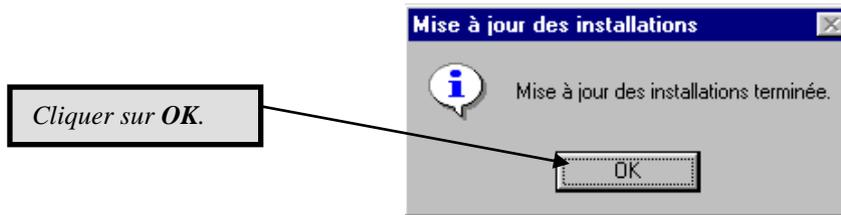

6.4- Options – Menu général

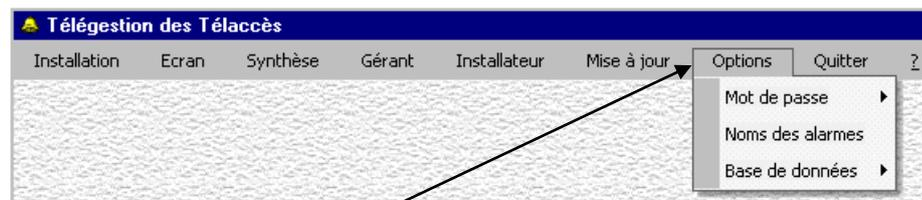

6.4.1- Programmation du mot de passe

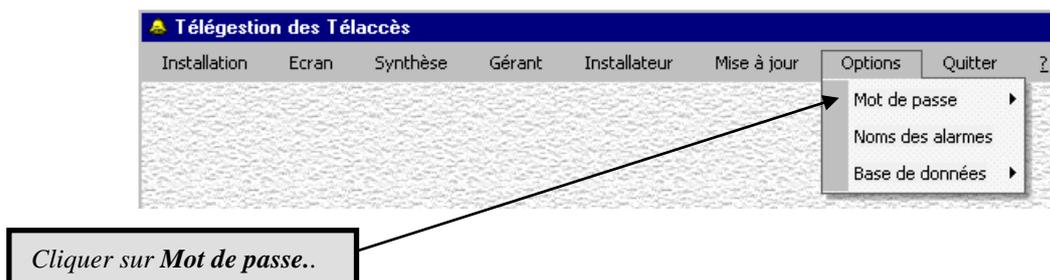

La fenêtre suivante s'affiche.



*Cliquer sur **Superviseur**.*

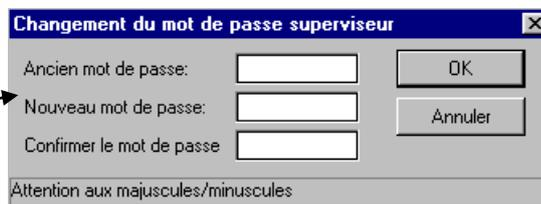

*Entrer les informations demandées et valider en cliquant sur **OK**.*

La procédure est identique pour les mots de passe *Installateur* et *Gérant*.

6.4.2- Programmation des noms des alarmes

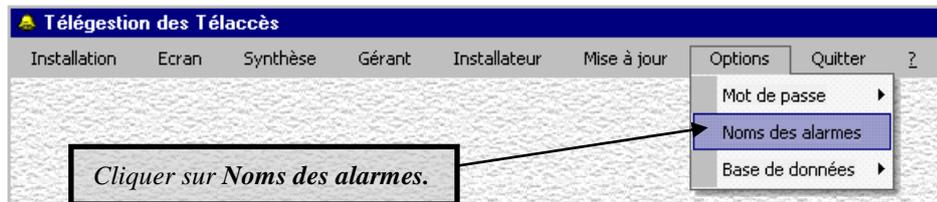

*Cliquer sur **Noms des alarmes**.*

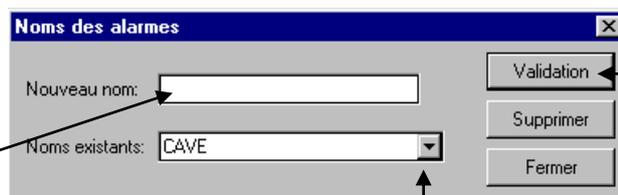

*Entrer le nouveau **Nom de l'alarme**.*

*Cliquer sur **Validation** pour prendre en compte le nouveau nom.*

*Choisir dans la liste le **Nom de l'alarme** à modifier.*

7- GESTION DE LA BASE DE DONNEES

7.1- Initialisation de la base de données

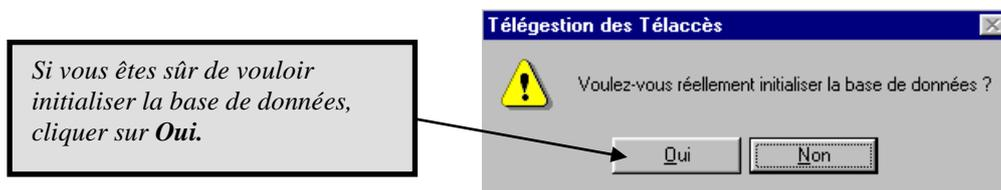
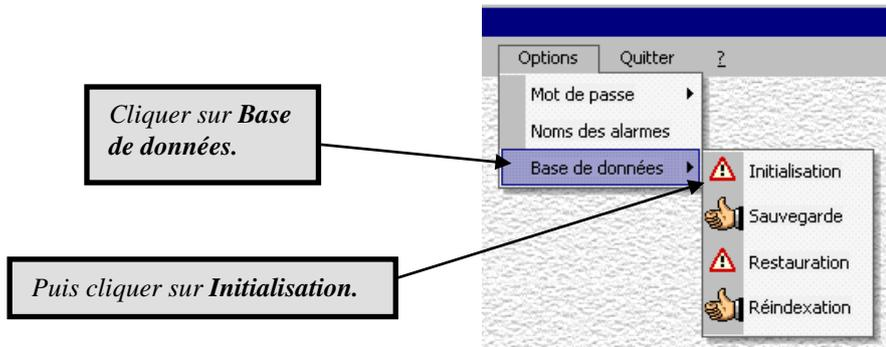

Avec une initialisation de la base de données, toutes les programmations seront perdues. Cette fonction n'est utilisable que dans le cas où la base de données a été endommagée.

7.2- Sauvegarde de la base de données

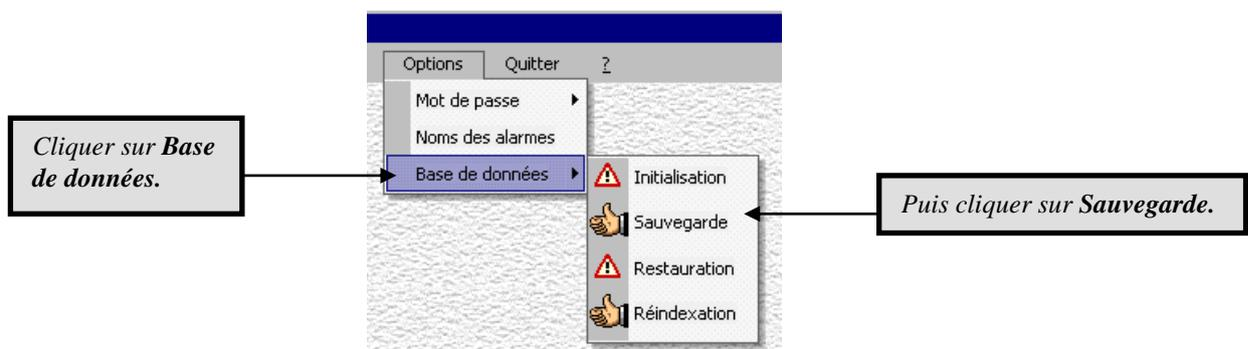

La fenêtre de sauvegarde de la base de données s'ouvre.
Il est important de sauvegarder régulièrement toutes les informations programmées relatives aux installations.

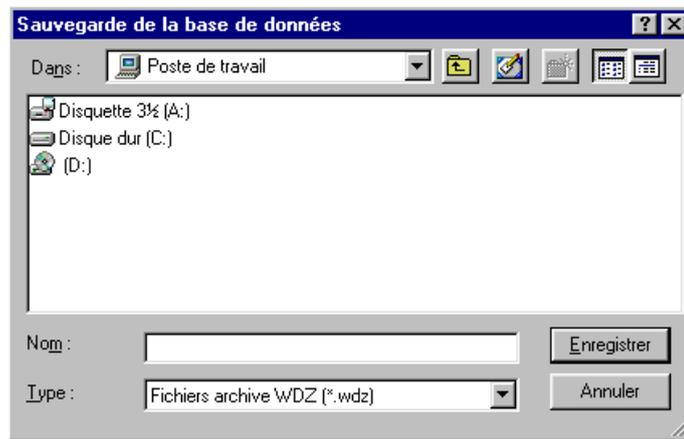

Un message d'acquiescement s'affiche après la sauvegarde de la base de données.

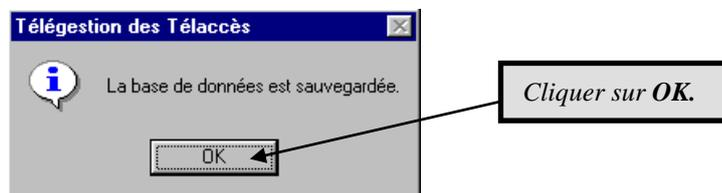

7.3- Restauration de la base de données

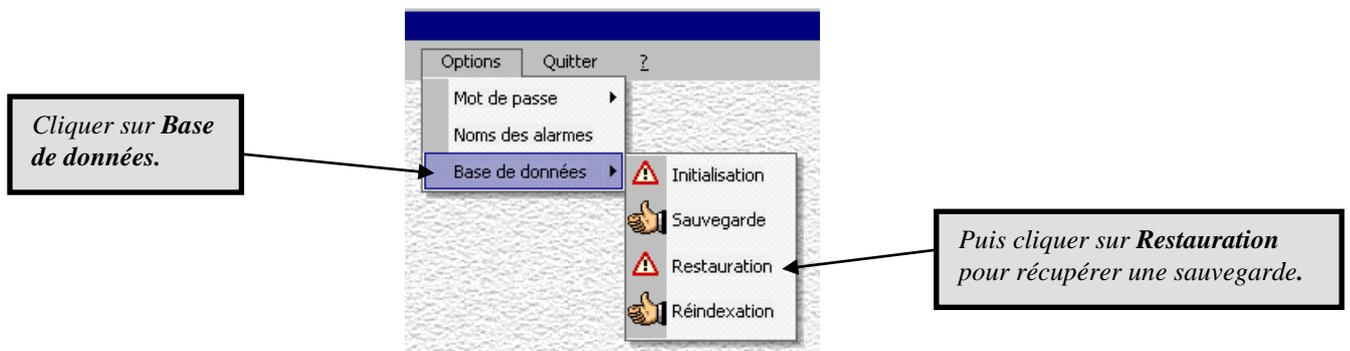

La fonction **restauration** écrase les programmations en cours. Il faut donc l'utiliser avec précautions.

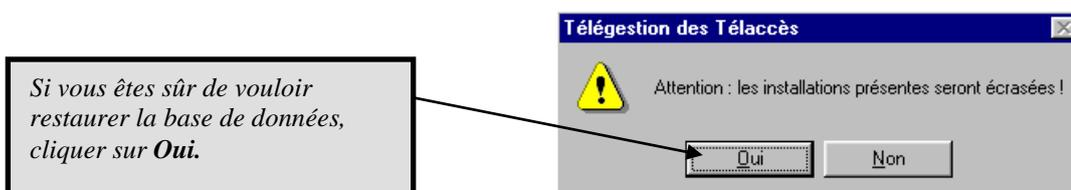

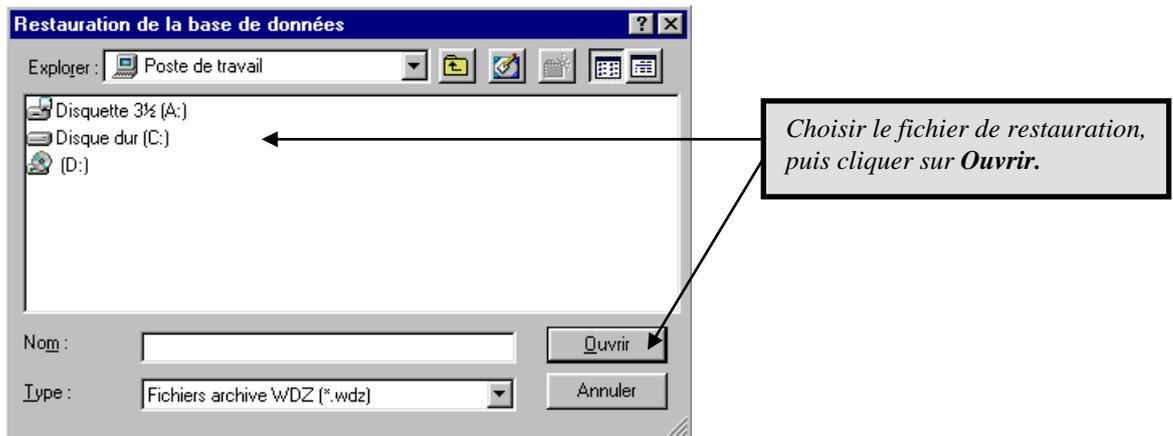

La base de données est restaurée automatiquement.

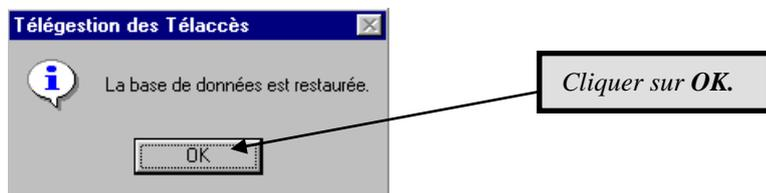

7.4- Ré-indexation de la base de données

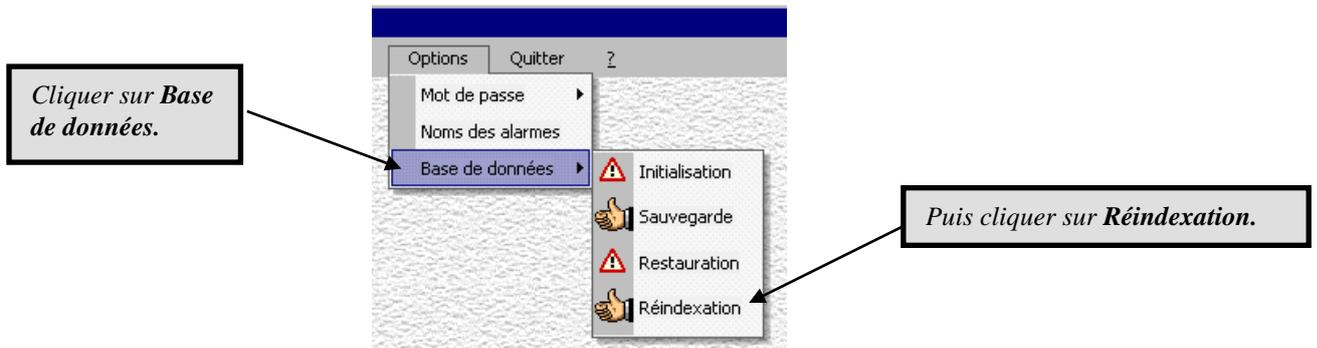

La fonction **Réindexation** vérifie la cohérence des fichiers de programmations.

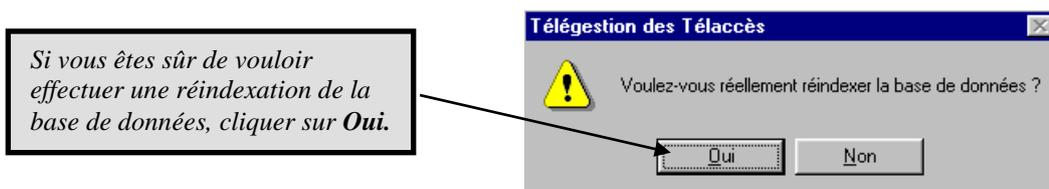

La base de données est ré-indexée automatiquement. Il n'y a pas de message d'acquiescement.